

Monopatín Eléctrico

»» **SCT-103**

Manual de
Instrucciones



ATENCIÓN: Lea atentamente este manual antes de utilizar este scooter eléctrico. Por favor siga todas las instrucciones y advertencias para reducir el riesgo de manejar este equipo.

ÍNDICE

INSTRUCCIONES DE SEGURIDAD IMPORTANTES -----	2
LISTADO DE PARTES -----	4
INSTRUCCIONES DE ARMADO -----	6
USO DE BATERÍA -----	7
MANTENIMIENTO -----	9
GUÍA DE MANEJO -----	10
GARANTÍA -----	11

INSTRUCCIONES IMPORTANTES DE SEGURIDAD

NO APTO PARA NIÑOS MENORES DE 16 AÑOS

PELIGRO: Utilizar un scooter eléctrico puede ser una actividad peligrosa. Ciertas circunstancias pueden causar que los componentes fallen sin que esto sea causa de una falla del fabricante. Un Scooter puede y tiene la intención de acelerar, lo que puede generar una pérdida de control, caídas o situaciones peligrosas incluso tomando los requisitos adecuados, instrucciones o experiencia. Si esto sucede, podría resultar en lesiones graves o la muerte, incluso utilizando el equipo adecuadamente y con las respectivas medidas de seguridad. UTILICE ESTE EQUIPO BAJO SU PROPIO RIESGO Y SIEMPRE USE EL SENTIDO COMUN.

Este manual contiene múltiples advertencias y consideraciones de seguridad sobre las consecuencias de no revisar y mantener propiamente el scooter eléctrico. Partiendo de que cualquier accidente puede causar serios daños o incluso la muerte, esto no volverá a repetirse durante el resto de este manual.

EQUIPAMIENTO ADECUADO PARA UTILIZAR EL SCOOTER

Siempre lleve el equipamiento adecuado para utilizar el scooter:

- Casco certificado (puede incluso que sea obligatorio por las regulaciones locales)
- Coderas y Rodilleras
- Remera manga larga y pantalón largo
- Guantes
- Zapatillas sin cordones largos ni suela alta. Nunca utilice este equipo descalzo o en sandalias, y asegúrese de que sus cordones estén siempre bien atados y lejos de las ruedas y sistema de manejo.

USO Y SUPERVISION DE ADULTOS

EL PILOTO ADMITE USUARIOS CON UN PESO MÁXIMO DE 120KG. Que la persona se encuentre dentro del peso requerido, no quiere decir que la estructura de su cuerpo sea adecuada para mantener el control de este equipo.

Este manual contiene múltiples advertencias y consideraciones de seguridad. Es su responsabilidad revisar esta información y asegurarse de que todos los conductores estén informados, hayan entendido estas precauciones, y cuenten con todas las medidas de seguridad necesarias para utilizar el equipo. Advertimos que periódicamente deberá revisar estas instrucciones para reforzar las advertencias, y realizar el mantenimiento correspondiente a su scooter.

La recomendación de edad para los usuarios es **+16 años**. Cualquier conductor que no se sintiera cómodo con el scooter no deberá utilizarlo. La decisión de los padres de permitir a su hijo utilizar este equipo deberá ser basada en su nivel de madurez, habilidad, y capacidad de seguir las reglas. No toque los frenos ni el motor del scooter mientras esté encendido o inmediatamente después de haberlo apagado, ya que estas partes pueden levantar altas temperaturas.

Mantenga el scooter alejado de niños pequeños, y recuerde sólo permitir su utilización a aquellos que se sientan completamente cómodos con su manejo.

Revise y respete las leyes locales que regulen la utilización de este tipo de scooter eléctricos.

INSTRUCCIONES IMPORTANTES DE SEGURIDAD

Maneje siempre con sumo cuidado. Tenga cuidado con los obstáculos que puedan obstruir las ruedas y le hagan perder el control. Sea estrictamente cuidadoso con los peatones, y otros obstáculos como ciclistas, skaters, niños, animales, y todo aquello que pudiera cruzarse en su camino. Respete los derechos de los otros.

Procure no activar el control de velocidad del manillar, a menos que el scooter esté en un lugar adecuado al aire libre que no permita maniobras como saltos, escaladas, y todo tipo de piruetas que representen un uso inadecuado del equipo.

Manténgase aferrado al manillar todo el tiempo que utilice este equipo.

INSTRUCCIONES DE SEGURIDAD Y ADVERTENCIAS

El equipo sólo debe ser utilizado por 1 persona a la vez.

Nunca utilice el scooter en superficies resbalosas, o cerca de charcos o piscinas.

Mantenga las manos y todas las partes del cuerpo alejadas del motor, sistema de dirección, y otras partes móviles.

No utilice el scooter usando celular o auriculares.

Nunca remolque el scooter tirando de otro vehículo u otra persona.

Nunca sumerja el equipo en el agua, esto puede provocar severos daños a los componentes eléctricos e incluso generar situaciones de riesgo por transmisión.

Maneje este equipo solo por superficies planas, como pisos pavimentados, alejado de la presencia de arena, grava, hojas y piedras. Charcos, lodo, hielo, baches, calzadas resbaladizas, puede afectar la tracción del equipo y contribuir a una pérdida de control. Evite el exceso de velocidad provocado por descensos, éstos pueden causar pérdida de control.

No conduzca de noche o en áreas con visibilidad limitada.

No conduzca en áreas cerradas, o sobre superficies vulnerables como alfombras o pisos de madera.

Antes de conducir, revise lo siguiente:

- Asegúrese de que el sistema de freno funciona correctamente
- Todos los componentes están ajustados correctamente de acuerdo a las especificaciones del fabricante.
- Todos los componentes han tenido el mantenimiento adecuado, con repuestos autorizados por el fabricante e instalados por personal calificado del distribuidor oficial.

ADVERTENCIA: Este scooter **NO** está diseñado para uso extremo o maniobras peligrosas. Sea cuidadoso con su uso, no realice saltos, y no conduzca en lugares resbaladizos o superficies congeladas.

Este producto **NO** está diseñado bajo estándares de seguridad de los vehículos motorizados y no está preparado para usarse en carreteras o autopistas. No debe ser utilizado sobre calles con tráfico de vehículos. Minimice los riesgos llevando siempre todo el equipamiento adecuado.

NO lave este producto con manguera

Retire todos los artículos del embalaje y procure que el scooter esté apagado antes de comenzar su armado.

LISTADO DE PARTES

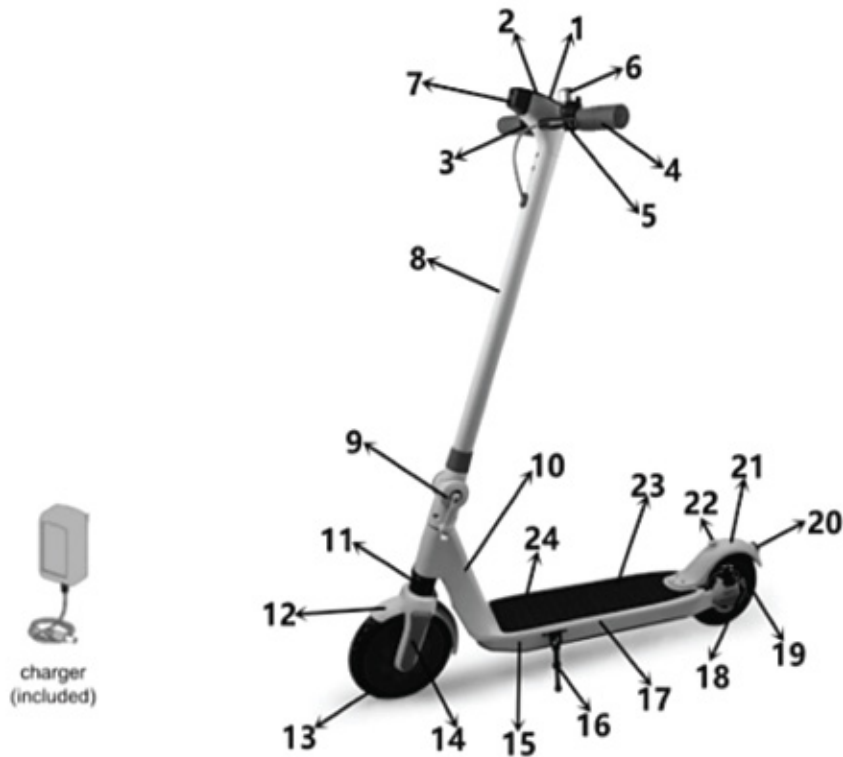

1. Botón de inicio con las siguientes funciones:
 - A) Primero presione el botón de inicio para encender el scooter
 - B) Un solo click para la luz de frente, y otro click para apagarla
 - C) Doble click para cambiar el nivel de velocidad. Existen dos niveles: "ECO" es el primer nivel de velocidad que tiene una velocidad máxima de alrededor de 15KM/H; y "D" que es el segundo nivel de velocidad, con una velocidad máxima de 25KM/h.
 - D) Dejar presionado el botón de inicio alrededor de 6 segundos para apagar el scooter.
2. Pantalla
3. Acelerador: cuando presiona el acelerador hasta el fondo, que es la velocidad más rápida, entrará en velocidad crucero, lo cual significa que no necesitará apretar el acelerador todo el tiempo. Si desea apagar la velocidad crucero, puede presionar nuevamente el acelerador, o directamente utilizar el freno ubicado en el manillar izquierdo.
4. Manillar
5. Freno de mano
6. Asta (con gancho para bloquear cuando se pliega el scooter)
7. Luz de frente

LISTADO DE PARTES

8. Tubo frontal
9. Brazo plegable con hebilla de bloqueo
10. Estructura
11. Suspensión Frontal
12. Guardabarro delantero
13. Rueda delantera
14. Sostén frontal
15. Controlador (adentro)
16. Pata de soporte
17. Batería (adentro)
18. Freno trasero
19. Rueda trasera
20. Luz trasera de freno
21. Guardabarro trasero
22. Gancho trasero (para bloquear cuando se pliega el scooter)
23. Pedal
24. Puerto de carga

CONTENIDO DEL EMBALAJE

Su scooter vendrá con las siguientes partes dentro del embalaje, por favor localícelas:

1. Scooter eléctrico
2. Cargador de baterías de litio
3. Herramientas
4. Manual

HERRAMIENTAS NECESARIAS



Llave hexagonal de
5/4 mm (incluida)

INSTRUCCIONES DE ARMADO

Remueva todos los embalajes y piezas de la caja de presentación. Asegúrese de que el interruptor esté en "OFF" antes de comenzar a ensamblarlo.

Saque el scooter afuera y colóquelo sobre un superficie nivelada. No lo pare



Paso 1

Arme el manillar con 4 tornillos y la llave hexagonal de 4mm



Paso 2

Doblar y desplegar el tubo frontal y bloquear con la hebilla

Paso .3

Cuando pliegue el scooter, bloqueeo con gancho del asta y el gancho trasero



USO DE LA BATERÍA

Componentes requeridos: Cargador

Utilice solamente el cargador recomendado por su fabricante

- **Tiempo recomendado de carga inicial antes de primer uso: +6 Horas**
- **Recarga normal: 5-6 Horas, hasta que el cargador indique batería completa. Evite sobre cargarlo por encima de las 24hs.**

En períodos durante los cuales no utilice el equipo regularmente, asegúrese de cargar la batería mensualmente para mantener su eficiencia al máximo.

Nunca encienda el motor mientras el scooter está cargando su batería.

Las luces del cargador indicarán el estado general de la carga (VERDE= completamente cargado // ROJO= en estado de carga). No arrojarán un indicador preciso del nivel de batería.

De vez en cuando descargue por completo la batería del dispositivo montándolo a un bajo nivel de velocidad/consumo.

No guarde el scooter durante largos períodos de tiempo (más de dos meses) con la batería completamente cargada, y también evite guardar el scooter durante largos períodos de tiempo sin carga. Recomendamos para períodos durante los cuales no utilice el equipo regularmente, asegurar de hacer cargar la batería mensualmente para mantener su eficiencia al máximo.

Se recomienda realizar la carga completa luego de cada uso antes de guardar el scooter.

El cargador deberá ser revisado regularmente. Si sufre algún tipo de daño en el cable, ficha u otra parte, NO utilice el cargador hasta que sea reparado o remplazado.

Siempre sea cuidadoso cuando el equipo está cargando.

El cargador no es un juguete y deberá siempre ser utilizado por un adulto. Mantenga las baterías alejadas de niños y mascotas, el riesgo por exponerse al voltaje puede generar severas lesiones o incluso provocar la muerte.

Nunca utilice el cargador cerca de líquidos o materiales inflamables.

Desconecte el cargador del enchufe y del scooter cuando no lo esté utilizando.

No exceda el tiempo de carga recomendado.

Siempre desconecte el cargador del scooter cuando lo esté limpiando o lavando con algún tipo de líquido.

*** Este monopatín eléctrico modelo SCT-103 posee una fuente/cargador certificada, cumpliendo con las normas de seguridad eléctrica. Este únicamente podrá ser reemplazado por uno idéntico o de similares características, siempre que cumpla con todas las normas de seguridad eléctrica.**

Los repuestos podrán ser adquiridos a través del distribuidor oficial, cumpliendo con las normas de seguridad antes mencionadas.

Las baterías de este equipo son de Litio de 36V 4.0AH.

USO DE LA BATERÍA

Cuidado y eliminación de la batería

No almacene las baterías en ambientes con temperaturas mayores a los 70° F (21° C) o por debajo de los 32°F (0°C)

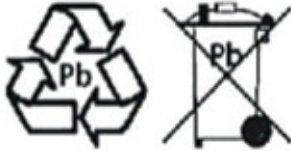

* ESTE SCOOTER POSEE BATERÍAS DE LITIO QUE DEBEN SER RECICLADAS DE ACUERDO A LAS NORMATIVAS DE SU LOCALIDAD. POR FAVOR LEA CUIDADOSAMENTE LAS INSTRUCCIONES Y RESPETE LAS FORMAS DE ELIMINACIÓN.

Eliminación: Este producto contiene baterías de litio que deben ser dispuestas o recicladas de una forma adecuada para el cuidado del medio ambiente. No deseche las baterías junto con los desechos domésticos. No arroje las baterías al fuego ya que pueden explotar. La incineración y el deshecho de baterías con la basura doméstica va contra las normas en la mayor parte de las áreas y legislaciones. Envíe sus baterías usadas con un reciclador autorizado de baterías, o consulte con su distribuidor local de baterías.

ADVERTENCIA: no mezcle baterías nuevas y baterías usadas. No mezcle baterías alcalinas, baterías estándares (carbono-zinc) o baterías recargables (níquel-cadmio).

No almacene las baterías en ambientes con temperaturas mayores a los 70° F (21° C) o por debajo de los 32°F (0°C)

Cargador

Utilice únicamente el cargador proveído por el fabricante o distribuidor. Si el cargador se encuentra dañado, deje de usarlo y reemplácelo por otro cargador recomendado por el fabricante o distribuidor.

MANTENIMIENTO

Frenos: revise que los frenos estén funcionando correctamente. Cuando usted presione el botón de frenos ubicado a la izquierda, deberá obtener una acción de frenado como respuesta adecuada. Asegúrese de que los frenos no patinen.

Estructura, sistema de bloqueo y manillar: revise que las conexiones estén correctamente ajustadas y no haya partes dañadas ni rotas. Aunque es raro que los marcos se rompan, es posible que esto suceda si el conductor realiza una maniobra agresiva o choca contra un muro. Adquiera el hábito de inspeccionar su equipo regularmente.

Ruedas: periódicamente revise que las ruedas no tengan un excesivo desgaste.

Equipamiento de seguridad: Siempre utilice el equipo de seguridad adecuado para manejar este producto. La utilización de casco certificado es necesaria para utilizar el equipo, así como también se recomienda la utilización de coderas y rodilleras. Utilice este equipo con zapatillas sin cordones largos ni suela alta. Nunca utilice este equipo descalzo o en sandalias, y asegúrese de que sus cordones estén siempre bien atados y lejos de las ruedas y sistema de manejo.

Batería: Asegúrese de que el interruptor esté apagado cuando el equipo no esté en uso. No utilice las baterías si se encuentran dañadas, mojadas, si poseen una fuga, si emiten algún olor extraño, o si están excesivamente calientes.

GUÍA DE MANEJO

Antes de utilizar revise siempre lo siguiente:

Equipamiento de seguridad

Siempre utilice el equipo de seguridad adecuado para manejar este producto:

- Casco certificado (puede incluso que sea obligatorio por las regulaciones locales)
- Coderas y Rodilleras
- Remera manga larga y pantalón largo
- Guantes
- Zapatillas sin cordones largos ni suela alta. Nunca utilice este equipo descalzo o en sandalias, y asegúrese de que sus cordones estén siempre bien atados y lejos de las ruedas y sistema de manejo.

ADVERTENCIA: Siempre asegúrese de estar en una superficie abierta antes de presionar el botón de inicio. Nunca presione el acelerador sin estar bien balanceado sobre el scooter y con ambas manos sobre el manillar.

Siempre es importante revisar el scooter antes de utilizarlo. No debe tener partes sueltas ni dañadas. Si las hubiera, deberá reemplazarlas antes de utilizar el equipo.

- Primero encienda el scooter con el botón de inicio. Luego vaya girando el acelerador lentamente hasta controlar la velocidad como desee.
- Cuando quiera detenerse, apriete el freno lentamente. Evite frenar bruscamente ya que esto puede derivar en una maniobra peligrosa y causarle severos daños.
- Procure siempre encender las luces, especialmente cuando esté oscuro.

UTILICE ESTE EQUIPO EN CONDICIONES APROPIADAS, ÚNICAMENTE SOBRE SUPERFICIES SÓLIDAS, PLANAS, LIMPIAS Y SECAS, COMO PAVIMENTO O PISOS NIVELADOS.

SI SURGIESE UNA SITUACIÓN IMPREVISTA POR ESTE MANUAL, PROCEDA CON PRECAUCIÓN Y UTILICE EL BUEN JUICIO.

CUALQUIER DUDA QUE TENGA, PUEDE CONTACTARSE CON EL DISTRIBUIDOR OFICIAL SEÑALADO EN ESTE MANUAL.

GRACIAS POR LEER ESTE MANUAL

Y RECUERDE SIEMPRE UTILIZAR ESTE EQUIPO SIGUIENDO TODAS LAS INSTRUCCIONES DE SEGURIDAD PARA PODER DISFRUTARLO.

La **Garantía RANDERS** cubre todo defecto o falla que pudiera producirse en el producto como consecuencia de partes estructurales que demuestren haber resultado defectuosas **durante los primeros 6 (seis) meses a partir de la fecha de compra.**

Quedan excluidos de la Garantía daños provocados por accidentes, golpes o uso indebido del producto (abuso de la función o de la resistencia técnica indicada).

Se asegura la reparación del mismo en un plazo que no puede exceder los **60 (sesenta) días a partir de la fecha** de la solicitud de la reparación, ampliable por razones de fuerza mayor.

BENEFICIOS

- Nuestros centros de servicio autorizado le validarán la garantía de 6 (seis) meses al presentar el recibo que prueba su compra en un vendedor autorizado.
- Por favor, guarde ese recibo como prueba de su compra. Deberá presentarlo para obtener el servicio incluido en nuestra garantía de **6 (seis) meses.**

LA GARANTÍA DE 6 (MESES) NO INCLUYE

- Deterioro resultado del desgaste normal, accidental o por negligencia. Por favor, lea el manual de instrucciones para el mantenimiento de su equipo **RANDERS.**
- Equipos **RANDERS** comprados a vendedores no autorizados por **ARGENTRADE.**
- Reparaciones realizadas por un tercero no autorizado.

Si necesita realizar cualquier tipo de reparación, por favor, póngase en contacto con un agente del servicio técnico autorizado a través de **Tel: 0810-345-0447** o por mail a sat@argentrade.net / postventa@argentrade.net



• Para hacer efectiva dicha garantía es absolutamente imprescindible exhibir la factura de compra del producto.

• RANDERS se reserva el derecho de determinar si está en conformidad con los términos y las condiciones de la garantía de 6 meses. La misma se aplica y tiene validez solamente en el país de compra.



En caso de necesitar repuestos o asesoramiento, dirigirse a:

Calle 514 N° 2050 (1901) Ringuelet - La Plata - Bs.As.

Tel: 0810-345-0447

Información del producto o su uso: sat@argentrade.net / postventa@argentrade.net

www.randers.com.ar

Para hacer efectiva la garantía RANDERS es imprescindible completar los datos del comercio donde se adquirió el producto, la fecha en que se realizó la venta y la ubicación del local junto con la información personal.

DATOS PERSONALES:

Nombre y Apellido:

Domicilio:

Teléfono:

Comercio donde adquirió el producto:

Localidad:

Fecha de venta:

ARGENTRADE

ARGENTRADE SRL- Calle 514 N° 2050 (1901)
Ringuelet - La Plata - Bs.As. - Tel: 0800-333-0656
info@argentrade.net - www.argentrade.net

