

Mini Bicicleta Estática

**ARG-112**

Manual de  
**Instrucciones**



# ÍNDICE

Instrucciones importantes de seguridad -----	2
Gráfico de despiece -----	3
Listado de piezas -----	4
Instrucciones de armado -----	4
Instrucciones del monitor -----	8
Mantenimiento y tratamiento -----	9
Rutina de entrada en calor y enfriamiento -----	10
Garantía -----	13

## INSTRUCCIONES IMPORTANTES DE SEGURIDAD

Lea todas las instrucciones antes de utilizar el equipo. Las precauciones básicas siempre deben seguirse, incluyendo las instrucciones de seguridad que siguen a continuación.

1. Arme la bicicleta fija ARG-112 exactamente como describe este manual.
2. Riesgo de sofocación. Mantenga el film de empaquetado lejos de los niños.
3. Este equipamiento está diseñado para uso doméstico.
4. Mujeres embarazadas no deberían usar el equipamiento, en caso de utilizarlo debe ser bajo la cautela de un doctor.
5. No entrene inmediatamente después de comer.
6. Chequee todos los tornillos, tuercas y todas las otras conexiones antes de utilizar la bicicleta por primera vez y asegúrese de que el mismo esté armado y ajustado correctamente.
7. Ubique la bicicleta en un lugar seco y manténgala alejada de la humedad y del agua.
8. Sitúe el equipo sobre una superficie plana, puede usarse una manta para evitar movimientos.
9. Antes de comenzar a ejercitarse aleje todos los objetos a una distancia de 2 metros.
10. No utilice productos agresivos para limpiar la bicicleta.
11. Utilice únicamente las herramientas suministradas o las herramientas adecuadas para ensamblar o reparar cualquier parte de la bicicleta.
12. Remueva inmediatamente las gotas de sudor del producto luego de haber terminado sus ejercicios.
13. Tu salud puede correr peligro por realizar ejercicios incorrectamente o de manera excesiva. Consulte un doctor antes de configurar su programa de entrenamiento, este puede definirle su rendimiento máximo (pulsaciones, tiempo de ejercicio, etc.) durante el entrenamiento y precisarle la cantidad de tiempo. Esta bicicleta no es adecuada para terapia.
14. Solamente ejercítese en la bicicleta cuando esté ubicada correctamente. Utilice solamente piezas originales para reparar cualquier parte del producto.
15. La bicicleta ARG-112 está diseñada para ser utilizada por una sola persona a la vez.
16. Utilice indumentaria adecuada para utilizar el equipo inclusive el calzado, y asegúrese que no dañe ninguna parte del mismo. Asegúrese de estar usando las zapatillas correctas para este tipo de ejercicio.
17. Si usted siente algún dolor de cabeza, náuseas o mareos detenga inmediatamente el ejercicio y consulte cuanto antes a su médico.
18. Personas con incapacidades o niños deberán utilizar la bicicleta fija ARG-112 en presencia de otra persona que pueda darle avisos y sugerencias.
19. Este equipamiento no es un juguete y no es adaptable para niños.
20. La potencia de la máquina aumenta con el aumento de la velocidad, y la inversa. La bicicleta está equipada con una perilla ajustable, que puede ajustar la resistencia. Reduzca la resistencia girando el mando de ajuste hacia la etapa 1. Incremente la resistencia girando el mando de ajuste hasta la etapa 8.
21. La capacidad máxima de carga de este equipo es de 100 Kg / 220 Lbs.
22. No sobrecargue su capacidad aeróbica al máximo.
23. Tenga cuidado cuando quiera levantar o mover la bicicleta para que no se lastime la espalda. Siempre utilice técnicas apropiadas para el levantamiento del equipo, en caso de necesitarlo, pida ayuda.
24. Este manual es sólo de referencia.
25. Conserve este manual para futuras referencias.

# GRÁFICO DE DESPIECE

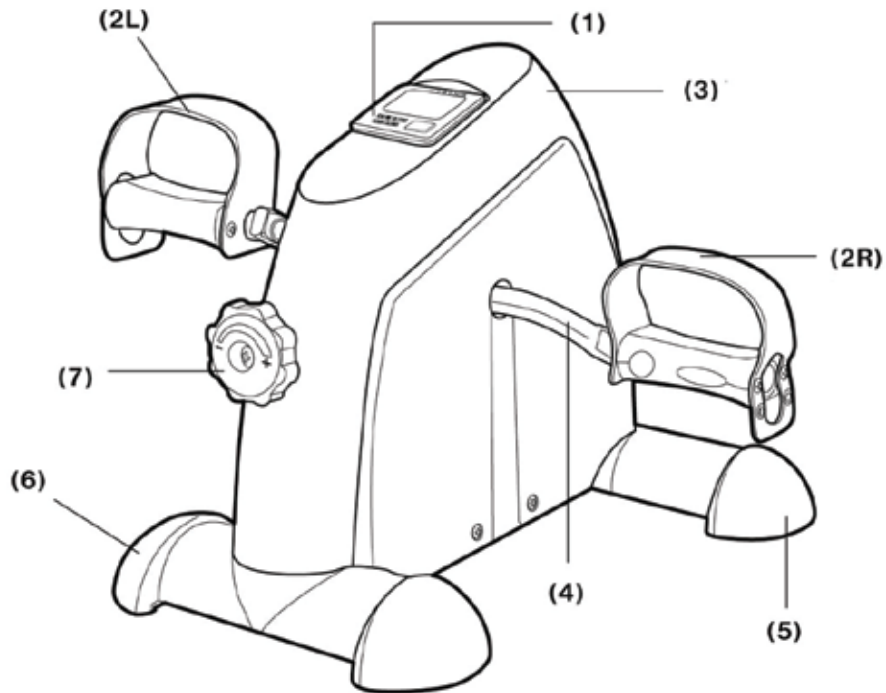
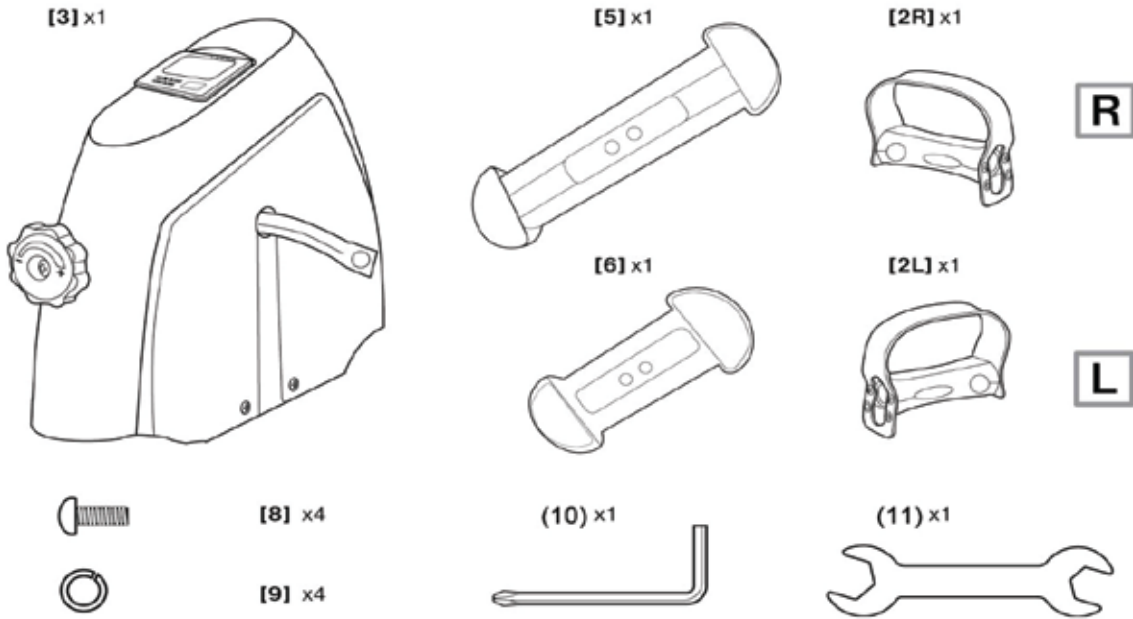

## LISTADO DE PIEZAS

LISTA DE PARTES		
Nº	Partes	Ct.
1	Computadora	1
2	Pedal (D/L)	2
3	Mini Bike (unidad básica)	1
4	Manija	1
5	Pata trasera	1
6	Pata delantera	1
7	Ajuste de tensión	1
8	Tornillo	4
9	Arandela	4
10	Destornillador	1
11	Llave inglesa	1

## INSTRUCCIONES DE ARMADO

### PREPARACIÓN.

- A. Antes de empezar con el armado del producto, asegúrese de tener suficiente espacio alrededor del producto.
- B. Utilice la herramienta presente para el armado de la bicicleta ARG-112.
- C. Antes de comenzar con el armado, por favor chequee si están todas las partes necesarias (en las hojas anteriores encontrará un listado de todas las piezas necesarias y un gráfico de despiece, marcadas con números, que contiene este producto).

## INSTRUCCIONES DE ARMADO

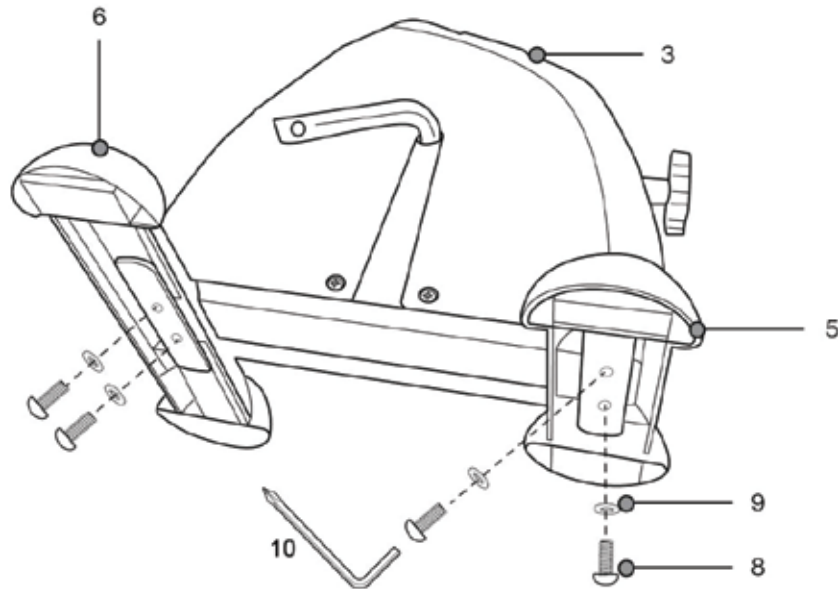

### Paso 1

Coloque la pata frontal (5) y la pata trasera (6) en la unidad básica (3) con tornillos (8) y una arandela (9). Utilice el destornillador que viene equipado en el producto.

**Nota:** Asegúrese que la pata frontal (5) y la pata trasera (6) están colocadas correctamente. La imagen dos muestra el resultado final del paso 1.

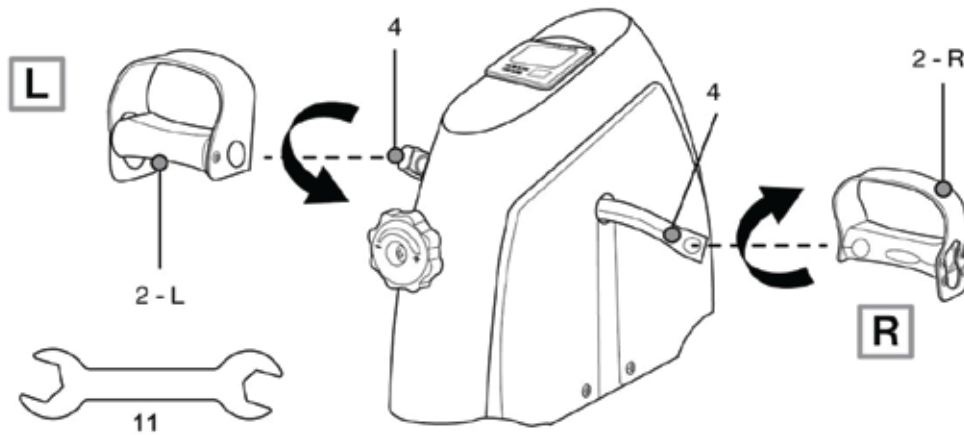

### Paso 2

Coloque el pedal izquierdo (2 L) y el pedal derecho (2 D) en las manijas correspondientes. Utilice la llave incluida para este paso.

**Nota:** Los pedales y las manijas están marcados con L (izquierda) y R (derecha). Durante el ensamblaje asegúrese que los pedales están ubicados en las bielas correspondientes, el pedal derecho se ajusta en sentido a las agujas del reloj y el izquierdo en sentido contrario.

Ahora la bicicleta esta lista para su utilización.

## PONER EN FUNCIONAMIENTO

Antes de utilizarla asegúrese de que:

- El equipamiento esté completo y ensamblado correctamente.
- El equipamiento esté firme.

### **Varíe la resistencia**

Para asegurarse un entrenamiento efectivo tiene la opción de cambiar la resistencia. Para esto sólo debe utilizar la perilla ajustable.

### **Ajuste el pedal**

- Puede ajustar el pedal a su gusto.
- Desajuste los tornillos del pedal usando una llave hexagonal. Ármelos de nuevo con el tamaño que usted desee y ajuste los tornillos nuevamente.

### **Pre-calentamiento**

Para evitar lesiones, debe entrar en calor y relajarlos antes de hacer ejercicio.

Tome mucho líquido para recuperar el perdido durante el entrenamiento.

Pre caliente durante 5-10 minutos antes de ejercitarse. Por ejemplo, corra algún trayecto corto y mueva sus brazos en círculos, para precalentar los hombros.

### **Entrenamiento**

No esfuerce de más su cuerpo en el entrenamiento. Comience entrenando en un nivel de dificultad el cual no sea muy complicado. Aumente el esfuerzo lentamente. Si es un novato en el entrenamiento, este es el cronograma sugerido para su trabajo:

**Pre-Calentamiento:** 5-10 minutos en una resistencia baja.

**Entrenamiento:** 15-40 minutos en una resistencia aumentada a la del precalentamiento.

**Fase de descenso:** 5-10 minutos en una resistencia baja.

Mantenga su respiración lo más lenta que pueda.

**ATENCIÓN!** Preste atención a las señales que su cuerpo mande para evitar complicaciones. Termine el entrenamiento automáticamente si siente algún síntoma de mareo o dolor.

## PONER EN FUNCIONAMIENTO

### Guía de trabajo

#### Ejercitando los músculos de las piernas

- Coloque el objeto en una superficie plana.
- Coloque una silla enfrente al objeto.
- Siéntese.
- Coloque los pies en los pedales.
- Acomode a gusto la distancia entre la silla y la superficie del objeto.
- Los movimientos del pie deben ser suaves y regulares.

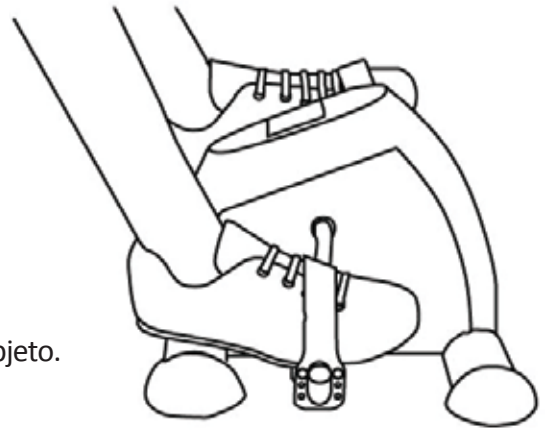

#### Ejercitando los músculos del brazo

- Coloque el objeto en una superficie plana.
- Coloque una silla enfrente al objeto.
- Siéntese.
- Coloque sus manos en los pedales.
- Acomode a gusto la distancia entre la silla y la superficie del objeto.
- Los movimientos de las manos deben ser suaves y regulares.

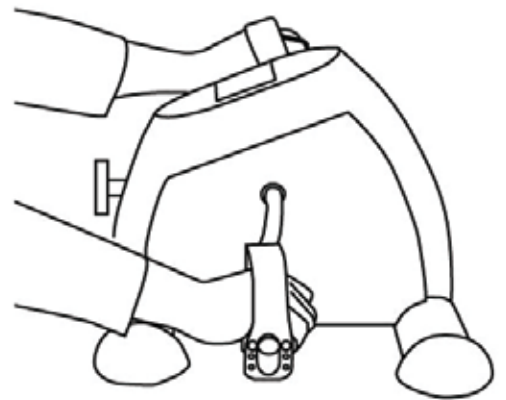



## INSTRUCCIONES DEL MONITOR

Presione el botón KEY debajo del Display para cambiar entre los siguientes valores:

**SCAN:** Cada valor se muestra durante un par de segundos.

**T= TIME:** Muestra la duración del entrenamiento.

**D= DISTANCE:** Muestra la distancia cubierta desde el comienzo al final del entrenamiento.

**C= COUNT:** Muestra las repeticiones desde el comienzo al final del entrenamiento.

**T-C = TOTAL COUNT:** Muestra las repeticiones de todos los entrenamientos efectuados .El total no puede ser renovado, a menos que se cambien las baterías.

**CA = Calorías:** Muestra la cantidad de calorías quemadas desde el comienzo al final del entrenamiento. (Este valor es una aproximación. La quema real de calorías depende de cada usuario)

Mantenga presionado el botón KEY para renovar todos los valores (Excepto TOTAL COUNT).

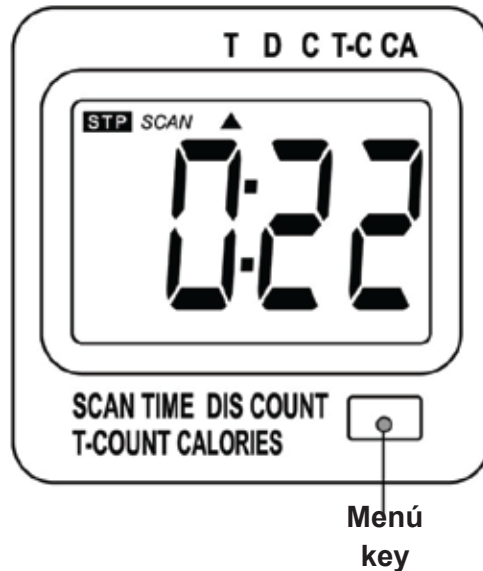

## INSTRUCCIONES DEL MONITOR

### **Prender y apagar la computadora.**

- La computadora se prende automáticamente al realizar una actividad en el dispositivo. Luego se apaga cuando la computadora está inactiva durante 4 minutos.

### **Reemplazo de batería**

- Quite la computadora de la base.
- Remueva la batería de la computadora.
- Coloque una nueva batería (1.5 V, AAA).

**Nota:** Asegúrese de que coloque la batería de manera correcta (Polaridad). La polaridad correcta se muestra dentro del compartimiento de las baterías.

- Controle que el conector este insertado correctamente.
- Coloque la computadora en su compartimiento al quitarla antes de entrenar.

## MANTENIMIENTO

- 1. Verifique que todos los pernos y tuercas estén correctamente cerrados y que las partes giratorias se giren libremente sin piezas dañadas.**
- 2. Limpie la bicicleta ARG-112 sólo con jabón y un paño húmedo. Por favor no utilice ningún solvente para limpiar el equipo.**

### **Tonificación muscular**

Para aumentar la tonificación muscular, deberá aumentar el nivel de ejercicio. Esto hará que sus músculos se tensionen y quizás no pueda entrenarse el tiempo que desee. Si al mismo tiempo desea mejorar su estado físico, debe modificar la forma de entrenar. Realizando trabajo liviano durante unos minutos y aumentar el nivel de carga sobre el final. Puede que tenga que disminuir la velocidad del ejercicio para mantener su ritmo cardíaco dentro de la "Target Zone".

### **Pérdida de peso**

Lo importante aquí es hacer un ejercicio duro, mientras más esfuerzo más calorías se queman. La continuidad de los ejercicios ayuda a la pérdida de peso.

### **Uso**

La perilla de control de tensión permite alterar la resistencia sobre los pedales, lo cual hará que la dificultad para pedalear sea mayor o menor.

### **MOVIMIENTO DE CABEZA**

Gire su cabeza a la derecha y sienta el estiramiento en el lado superior izquierdo de su cuello. Luego rote su cabeza hacia atrás, extendiendo su barbilla hacia el techo y mirando hacia arriba. Gire su cabeza hacia la izquierda y luego deje caer la cabeza hacia delante sobre su pecho.



### **LEVANTAMIENTO DE HOMBROS**

Levante su hombro derecho hacia la oreja. Luego levante su hombro izquierdo bajando el hombro derecho a la vez.

### **ESTIRAMIENTO LATERAL**

Abra sus brazos de manera lateral y levántelos por encima de su cabeza. Lleve su brazo derecho hacia el techo, lo máximo que pueda. Repita esta acción con su brazo izquierdo.

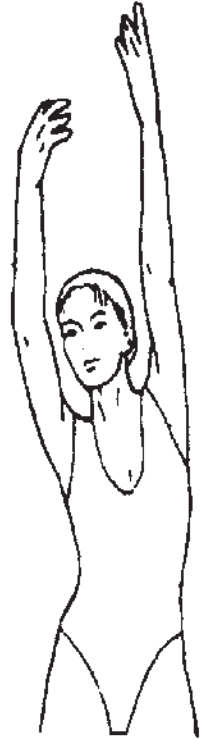

### **ESTIRAMIENTO DE CUADRICEPS.**

Apoye una mano contra la pared para mantener el equilibrio. Lleve su pierna derecha hacia atrás y tire de su pie. Lleve el talón lo más cerca posible de los glúteos. Mantenga durante 15 segundos y repita con el pie izquierdo.

### **ESTIRAMIENTO DE ADUCTORES**

Siéntese con las plantas de sus pies juntas y sus rodillas apuntando hacia afuera. Acerque sus pies a su ingle, lo más que pueda. Empuje suavemente las rodillas hacia el suelo. Mantenga la posición durante 15 segundos.



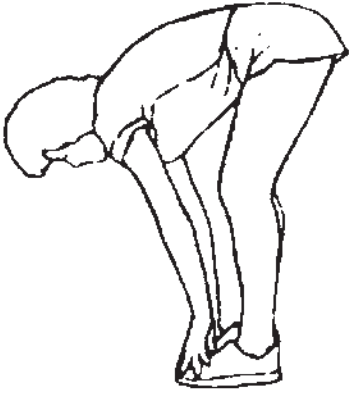

### **TOQUE DE PIES**

Lentamente inclínese hacia adelante desde su cintura, dejando que su espalda y sus hombros se relajen a medida que se extienden hacia los dedos de los pies. Estire lo más que pueda y mantenga durante 15 segundos.

### **ESTIRAMIENTO DE TENDONES**

Extienda su pierna derecha. Coloque la planta de su pie izquierdo sobre la parte interna de su muslo derecho. Estírese todo lo posible hacia la punta de su pie. Mantenga durante 15 segundos. Relájese y repita con su pierna izquierda.

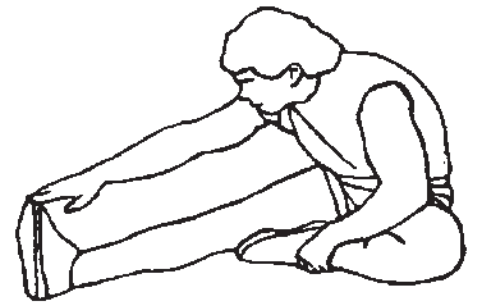

### **ESTIRAMIENTO DEL TALÓN DE AQUILES.**

Apóyese contra una pared ubicando su pierna derecha adelante de la izquierda y los brazos hacia adelante. Mantenga su pierna izquierda estirada y el pie derecho sobre el suelo. Flexione la pierna derecha e inclínese hacia adelante, moviendo sus caderas hacia la pared. Mantenga 15 segundos y repita con la otra pierna.

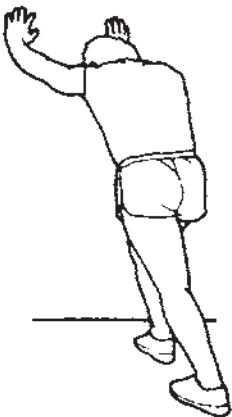

La **Garantía RANDERS** cubre todo defecto o falla que pudiera producirse en el producto como consecuencia de partes estructurales que demuestren haber resultado defectuosas **durante los primeros 6 (seis) meses a partir de la fecha de compra.**

Quedan excluidos de la Garantía daños provocados por accidentes, golpes o uso indebido del producto (abuso de la función o de la resistencia técnica indicada).

Se asegura la reparación del mismo en un plazo que no puede exceder los **60 (sesenta) días a partir de la fecha** de la solicitud de la reparación, ampliable por razones de fuerza mayor.

### **BENEFICIOS**

- Nuestros centros de servicio autorizado le validarán la garantía de 6 (seis) meses al presentar el recibo que prueba su compra en un vendedor autorizado.
- Por favor, guarde ese recibo como prueba de su compra. Deberá presentarlo para obtener el servicio incluido en nuestra garantía de **6 (seis) meses.**

### **LA GARANTÍA DE 6 (MESES) NO INCLUYE**

- Deterioro resultado del desgaste normal, accidental o por negligencia. Por favor, lea el manual de instrucciones para el mantenimiento de su equipo **RANDERS.**
- Equipos **RANDERS** comprados a vendedores no autorizados por **ARGENTRADE.**
- Reparaciones realizadas por un tercero no autorizado.

Si necesita realizar cualquier tipo de reparación, por favor, póngase en contacto con un agente del servicio técnico autorizado a través de **Tel: 0800-333-0656** o por mail a [garantiapostventa@argentrade.net](mailto:garantiapostventa@argentrade.net) / [sat@argentrade.net](mailto:sat@argentrade.net)



• Para hacer efectiva dicha garantía es absolutamente imprescindible exhibir la factura de compra del producto.

• RANDERS se reserva el derecho de determinar si está en conformidad con los términos y las condiciones de la garantía de 6 meses. La misma se aplica y tiene validez solamente en el país de compra.



En caso de necesitar repuestos o asesoramiento, dirigirse a:

Calle 514 N° 2050 (1901) Ringuelet - La Plata - Bs.As.

Tel: 0800-333-0656

Información del producto o su uso: [postventa@argentrade.net](mailto:postventa@argentrade.net)

[www.randers.com.ar](http://www.randers.com.ar)

Para hacer efectiva la garantía RANDERS es imprescindible completar los datos del comercio donde se adquirió el producto, la fecha en que se realizó la venta y la ubicación del local junto con la información personal.

**DATOS PERSONALES:**

**Nombre y Apellido:**

**Domicilio:**

**Teléfono:**

**Comercio donde adquirió el producto:**

**Localidad:**

**Fecha de venta:**

**ARGENTRADE**

ARGENTRADE SRL- Calle 514 N° 2050 (1901)  
Ringuelet - La Plata - Bs.As. - Tel: 0800-333-0656  
info@argentrade.net - www.argentrade.net

