

500E

Athletic

Instruction Manual - Manual de Instrucciones - Manual de Instruções

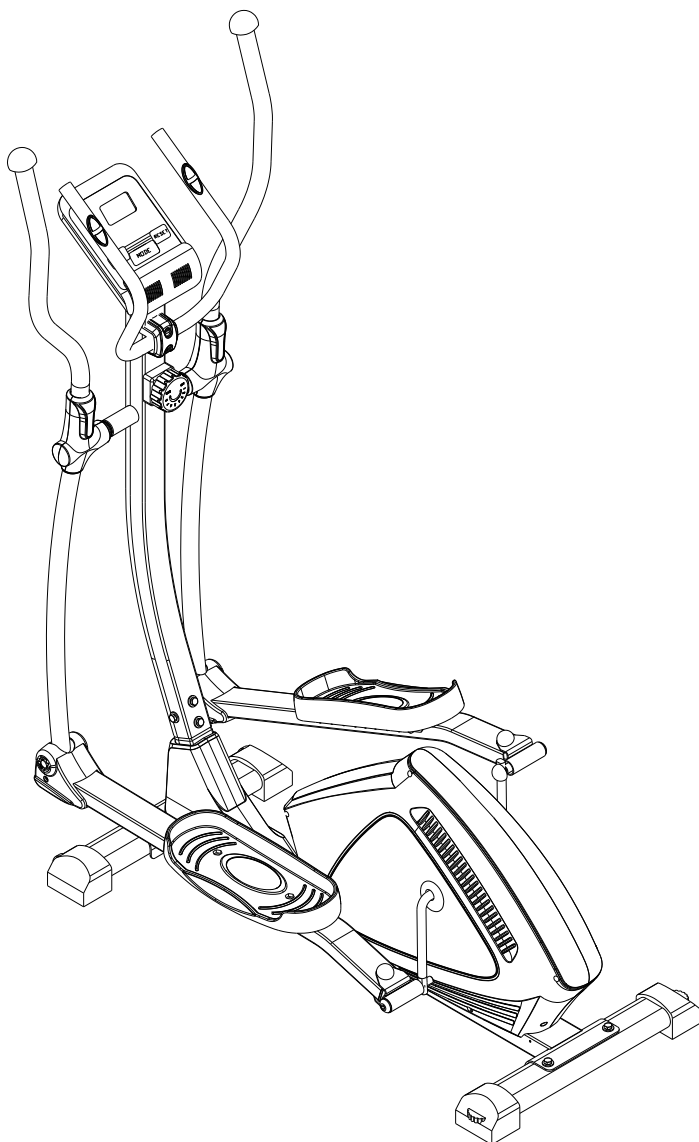

Thank you for purchasing an Universal Fitness product!

It is with great pleasure that we offer you the opportunity, guidance and encouragement to practice aerobic and muscular exercises, getting like this, the physical preparation needed to feel good.

Universal Fitness guarantees a reliable and modern product, produced with high technology for people who care about their well-being.

This manual covers the main information, the basic structure and the main operation and preventive maintenance. It will help you familiarize yourself with all the equipment functions, for you enjoy it for a long time.

Gracias por comprar un producto Universal Fitness!

Es con gran placer que le ofrecemos, orientación, estímulo y oportunidad de practicar ejercicio aeróbico y muscular, ganando la preparación física necesaria para sentirse bien.

Universal Fitness garantiza un producto confiable y moderno, producido con alta tecnología por personas que se preocupan por su bienestar.

Este manual cubre los datos clave, la estructura básica y principales procedimientos de operación y mantenimiento preventivo. Te ayudará a familiarizarse con todas las funciones del equipo para asegurar que usted disfrute de su producto por mucho tiempo.

Obrigado por adquirir um produto Universal Fitness!

É com grande satisfação que oferecemos à você, orientação, incentivo e oportunidade de praticar exercícios aeróbicos e musculares, conquistando assim a preparação física necessária pra se sentir bem.

A Universal Fitness lhe garante um produto confiável e moderno, produzido com alta tecnologia por pessoas que se preocupam com o seu bem estar.

Este manual aborda os principais dados, a estrutura básica e principais procedimentos de operação e manutenção preventiva. Ele irá ajudá-lo a se familiarizar com todas as funções do equipamento, para que você o desfrute por muito tempo.



ATTENTION / ATENCIÓN / ATENÇÃO

Carefully read the safety and usage guidelines contained herein. Follow the guidelines for correct assembly of the product.

Caution: Do not push any objects into the openings of the product. Stay clear of moving parts.

Safety and security: it is the owner's responsibility to ensure that all users are properly informed about safety precautions, use, maintenance and care of the product.

Lea cuidadosamente las instrucciones de seguridad y uso contenidas en el presente documento. Siga las instrucciones para el correcto montaje del producto.

Precaución: No introduzca ningún objeto en las aberturas del producto. Manténgase alejado de las piezas móviles.

Protección y seguridad: es responsabilidad del propietario asegurarse de que todos los usuarios estén bien informados sobre las precauciones de seguridad, uso, mantenimiento y cuidado del producto.

Leia com atenção as orientações de uso e segurança contidas neste manual. Siga as orientações para a correta montagem do produto.

Cuidado: não insira nenhum objeto nas aberturas do produto. Mantenha-se afastado das partes móveis.

Proteção e segurança: é responsabilidade do proprietário garantir que todos os usuários estejam corretamente informados sobre precauções de segurança, uso, manutenção e cuidados com o produto.



Inappropriate use for children and animals.

El uso inapropiado para los niños y los animales.

Uso inadequado para crianças e animais.



**MAX
110KG**

CONTENTS/SUMARIO/SUMÁRIO

english	SAFETY INFORMATION.....	5
	WARRANTY.....	6
	COMPONENTS AND TECHNICAL SPECIFICATIONS.....	11
	THE MONITOR.....	12
	ASSEMBLY.....	15

español	INFORMACIÓN DE SEGURIDAD.....	7
	GARANTÍA.....	8
	COMPONENTES Y ESPECIFICACIONES TÉCNICAS.....	11
	EL MONITOR.....	13
	MONTAJE.....	15

português	INFORMAÇÕES DE SEGURANÇA.....	9
	GARANTIA.....	10
	COMPONENTES E ESPECIFICAÇÕES TÉCNICAS.....	11
	CONHEÇA O MONITOR.....	14
	MONTAGEM.....	15



SAFETY INFORMATION

Read this manual before using the product and retain for future reference, avoiding heating risks, fire, electric shock or injury. It is the owner's responsibility to ensure that all users of the equipment are adequately informed of the safety precautions.

General Considerations

- Place the equipment on a level surface at least 30 cm away from any wall, keeping free from any obstacle.
- Never allow the use of the equipment for more than one person at a time.
- This product is not intended for use by persons (including children) with some reduced physical, sensory or mental capacity, lack of experience and knowledge, unless they have given proper product use instructions and is under the care of a person responsible for their safety. Children should be observed so that they do not play with the product, whether or not in use.
- Consult your doctor before starting and during any exercise program. Special attention should be given to children, pregnant women, elderly, people with heart problems and people with disabilities.
- Keep away from equipment, children and pets, especially during use and do not enter or leave objects on the equipment openings.
- Use appropriate sportswear. Do not wear loose clothing which might be attached to the equipment. Always wear shoes to work out. Do not walk barefoot or in sandals.

Conservations and Cleaning

- Periodically make sure that the equipment is in good condition by checking the connections and fasteners.
- The cleaning of equipment should be done only with a cloth moistened with water. Never use abrasives, alcohol or solvents for cleaning.
- Do not leave the equipment exposed to natural agents such as sunlight, rain, dew, dust, salt spray etc. Do not place it in a dusty or humid environment, humid, saunas or anywhere unventilated.
- Always use original spare parts as the conservation or improper maintenance can cause damage to the product, as well as the loss of warranty.

Observations

- A. The customer is responsible for all costs resulting from unfounded answering calls.
- B. No dealer or authorized technical assistant is authorized to change these Terms or make commitments on behalf of the manufacturer / supplier.
- C. The manufacturer / supplier is not responsible for any accidents and their consequences, arising from breach of the original features or assembly outside the standard of their products factory.

NOTE: The drawings and photos contained in this manual are merely illustrative. The manufacturer / supplier reserves the right to change specifications and design without notice. This manual can illustrate optional that are not part of the equipment purchased.

WARRANTY

General Warranty Terms

- a. The warranty will be carried out only upon presentation of the original bill of sale/receipt, and within the time limits set out in this Agreement. The warranty is provided by the Authorised Technical Service.
- b. The conditions set out in this Agreement are guaranteed to the first user purchaser of this product for a period of one (1) year (including the legal guarantee period - first 90 (ninety) days counted from the date of issuance of the note / tax coupon sale, in case of exclusively residential use.
- c. Warranty periods and coverage starting from the date of issuance of the note / tax coupon sale, including the statutory period of ninety (90) days:

PARTS AND COMPONENTS	WARRANTY TIME
Structure	1 year
Painting (oxidation)	1 year
Monitor	1 year
Strain control motor	1 year
Belt	90 days
Cover	1 year
Plastic parts and rubber	1 year
Pedals	1 year
Seat	1 year
Manpower	1 year
Manufacturing defects	1 year

- d. Parts repaired or replaced under this warranty does not stop nor extend the warranty period originally stipulated.
- e. To utilize this warranty, the equipment must have been installed by Authorised Technical Service, except for residential products.
- f. The warranty does not cover installation and preventive maintenance services such as cleaning, lubrication and adjustment of the product.
- g. No dealer is authorized to receive client product from a customer to send it to the support or to return to it and provide information in the name of Manufacturer / Supplier about the progress of the service. The Manufacturer / Supplier or Authorised Technical Service will not be responsible for any damage or delay because of this non-compliance.
- h. The Manufacturer / Supplier will hold a spare parts inventory until they cease the manufacture or import the equipment. If ceased the production or import of the equipment the Manufacturer / Supplier spare supply its line of equipment for a reasonable period of time, according to the law.
- i. Within the period of 30 (thirty) days if the equipment presents some functional problem, the customer may choose to take the product to an authorized posts or requesting service in your home without travel expenses in those municipalities covered by the Authorised Technical Service. After the period

- of thirty (30) days or municipalities not covered by the Authorised Technical Service expenses resulting from any transport or equipment to a freight service, displacement or technical visit by qualified assistant, are due to the customer, whether or not this equipment covered by this warranty.
- j. Lubricants, silicones for treadmills, vaseline to the guide weights and micro oil to the joints of weight stations, should be exclusively recommended by the manufacturer, available in the Authorised Technical Service.
- k. Components that wear out with regular use of equipment such as motor brushes, belts, pads, brake bands, felt, steel chains and cables, when present in the equipment, will guarantee for a period of 90 days from the invoice or manufacturing defect found by the Authorised Technical Service.

End of Warranty

This warranty will be considered void when:

- a. The normal period of its validity.
- b. The equipment is delivered for repair by anyone not authorized by Manufacturer / Supplier, signals are checked violation of its original features or assembly outside the factory default.
- c. Damage that it will suffer as a result of misuse, use of improper cleaning products, oxidation originating from external agents, weathering, neglect, modification, use of accessories not recommended, bad design for the application for which it is, falls, perforations, use and installation not in accordance with the instruction manual, wiring unfit tensions, ungrounded in bad sized grids and / or excessive fluctuations and overloads.
- d. For residential line is forbidden any type of user equipment maintenance or a third party other than the Authorised Technical Service.
- e. The product is used in academies, condos, clinics, clubs, saunas, submerged in water or any use so that it resembles that does not end for residential application or purpose for which it is intended.

Observations

- a. Cables, carabiners, pedals when existing in the product must be replaced once a year.
- b. The Manufacturer / Supplier is not responsible for any accidents and their consequences, arising from breach of the original features or assembly outside the factory default of their equipment.
- c. Customer's responsibility are the costs of unfounded judged call answering.

Note: The Manufacturer / Supplier reserves the right to make changes without notice this.



INFORMACIÓN DE SEGURIDAD

Lea este manual antes de utilizar el producto y guárdelo para consultarlo en el futuro, evitando los riesgos de calentamiento, incendio, descargas eléctricas o lesiones. El propietario es responsable de asegurar que todos los usuarios de los equipos estén adecuadamente informados sobre las precauciones de seguridad.

Consideraciones Generales

- Coloque el equipo sobre una superficie plana por lo menos 30 cm de distancia de cualquier pared, manteniendo libre de cualquier obstáculo.
- Nunca permita el uso del equipo por más de una persona a la vez.
- Este producto no está destinado a ser utilizado por personas (incluidos niños) con alguna disminución de la capacidad física, sensorial o mental, la falta de experiencia y conocimiento, a menos que se han dado las instrucciones adecuadas de uso del producto y está bajo el cuidado de un persona responsable de su seguridad. Los niños deben ser observados para que no jueguen con el producto, sea o no en uso.
- Consulte a su médico antes de iniciar y durante cualquier programa de ejercicios. Especial atención se debe dar a los niños, mujeres embarazadas, ancianos, personas con problemas de corazón y las personas con discapacidad.
- Mantener alejado de los equipos, los niños y los animales domésticos, sobre todo durante el uso y no entrar o salir de los objetos en las aberturas del equipo.
- Utilizar ropa deportiva adecuada. No use ropa suelta que pueda ser conectado al equipo. Siempre use zapatillas de deporte para hacer ejercicio. No camine descalzo o con sandalias.

Conservación y limpieza

- Periódicamente asegurese de que el equipamiento está en buenas condiciones verificando las conexiones y elementos de fijación.
- La limpieza de su equipo debe ser realizada apenas con un paño humedecido en agua. Nunca use abrasivos, alcohol o solvente para la limpieza.
- No deje el equipamiento expuesto a agentes naturales como: luz solar, lluvia, rocío, polvo, mareas, etc.
- Use siempre piezas originales para reposición.
- La conservación / manutención incorrecta podrá acarrear daños al producto, así como la pérdida de la garantía.

Observaciones

- A. El cliente es responsable de los costes derivados de contestar llamadas juzgadas infundadas.
- B. Ningún distribuidor o servicio técnico autorizado de servicio está autorizado a cambiar estos Términos o compromisos con el fabricante.
- C. El fabricante no se responsabiliza de los accidentes y sus consecuencias, derivada del incumplimiento de las características originales o montaje fuera de la norma de su fábrica de productos.

NOTA: Los dibujos y fotos contenidas en este manual son meramente ilustrativas. El fabricante se reserva el derecho de cambiar las especificaciones y el diseño sin previo aviso. Este manual puede ilustrar opcionales que no forman parte del equipo adquirido.

GARANTÍA

Condiciones Generales de la Garantía

a. La atención en garantía será realizada solamente mediante la presentación de la factura/cupón fiscal original de venta y en los límites establecidos por este término. La garantía será prestada por la Red de Asistencia Técnica Autorizada.

b. Las condiciones establecidas en el presente Acuerdo se garantizan al primer comprador usuario de este producto por un período de un (1) año (incluyendo el período de garantía legal - primeros 90 (noventa) días contados a partir de la fecha de emisión de la venta de cupones de la nota / de impuestos, en caso de uso exclusivamente residencial.

c. Los periodos de garantía y la cobertura a partir de la fecha de emisión de la venta de cupones de la nota / de impuestos, incluyendo el plazo estatutario de los noventa (90) días:

PIEZAS Y COMPONENTES

Estructura	1 año
Pintura (oxidación)	1 año
Monitor	1 año
Motor regulador de esfuerzo	1 año
Correa	90 días
Carenado	1 año
Piezas de plástico y de caucho	1 año
Pedales	1 año
Asiento	1 año
Mano de obra	1 año
Defectos de fabricación	1 año

PERÍODO DE GARANTÍA

d. Las piezas reparadas o cambiadas bajo esta garantía no se detiene ni se extienden el período de garantía estipulado inicialmente.

e. Para utilizar esta garantía, el equipo debe haber sido instalado por el asistente técnico autorizado, a excepción de los productos residenciales.

f. La garantía no cubre los servicios de instalación y mantenimiento preventivo, como la limpieza, lubricación y ajuste del producto.

g. Ningún revendedor está autorizado a recibir producto de cliente para encaminarlo a la Asistencia Técnica Autorizada o de esta retirarlo para devolución al mismo proporcionar informaciones en nombre de Fabricante / distribuidor sobre el progreso del servicio. El Fabricante / distribuidor no se responsabilizará por cualquier daño o retraso debido a este incumplimiento.

h. El Fabricante / distribuidor mantendrá disponibles los repuestos hasta que dejen de fabricar o importar el equipo. Si cesado la producción o importación de los equipos para mantener el suministro de repuesto el Fabricante / distribuidor su línea de equipos para un período de tiempo razonable, de acuerdo con la ley.

i. Dentro del plazo de 30 (treinta) días si el equipo presenta algún mal funcionamiento, el cliente puede optar por llevar el producto a un puestos autorizados o servicios que solicite en su casa sin

gastos de viaje en los municipios incluidos en la Red de Asistencia Técnica Autorizada. Transcurrido el plazo de treinta (30) días o municipios no incluidos en la Red de Asistencia Técnica Autorizada los gastos resultantes de cualquier transporte o el equipo a un servicio de carga, desplazamiento o visita técnica por ayudante cualificado, se deben al cliente, si este equipo cubierto por esta garantía.

j. Lubricantes, siliconas para caminadoras, vaselina para los pesos de guía y micro aceite a las articulaciones de las estaciones de peso, se recomienda exclusivamente por el fabricante, disponible en la Red de Asistencia Técnica Autorizada.

k. Los componentes que se desgastan con el uso regular de los equipos, tales como escobillas del motor, correas, pastillas, bandas de freno, fieltro, cadenas y cables de acero, cuando está presente en el equipo, garantizan por un período de 90 días a partir de la factura o defecto de fabricación, apreciada por la Red de Asistencia Técnica Autorizada.

Extinción de la Garantía:

Esta Garantía será considerada sin efecto cuando:

a. Haya transcurrido normalmente el plazo de su validez.

b. El equipamiento fuere entregado para reparación de las personas no autorizadas por el Fabricante / distribuidor, fueren verificados signos de violación de sus características originales o montaje fuera del nivel de fábrica.

c. Hayan ocurrido daños que este venga a sufrir como consecuencia de mal uso, uso de productos de limpieza inadecuados, la oxidación de origen de los agentes externos, a la intemperie, negligencia, modificación, uso de accesorios no recomendados, mal diseño de la aplicación para la que es, caídas, perforaciones, utilizar e instalación que no esté conforme con el manual de instrucciones, cableado tensiones no aptos, sin conexión a tierra en redes de tamaño malos y / o fluctuaciones y sobrecargas excesivas.

d. Para la línea residencial está prohibido cualquier tipo de mantenimiento del equipo de usuario o un tercero distinto de la red de asistencia técnica.

e. El producto fuera utilizado en academias, condominios, clínicas, clubes, saunas, sumergido en agua o cualquier modo de uso que se asemeje a este, así como cualquier uso que no sea la finalidad de aplicación a que se destina.

Observaciones:

a. Cables, mosquetones, pedales cuando ya existente en el producto deben ser reemplazados una vez al año.

b. El Fabricante / distribuidor no se responsabiliza por eventuales accidentes y sus consecuencias, derivadas de la violación de las características originales o montaje fuera del estándar de fábrica de sus equipamientos.

c. Son de responsabilidad del cliente los costos de atención de llamadas infundado juzgado.

Nota: El Fabricante / distribuidor se reserva el derecho de promover alteraciones de éste sin previo aviso.



INFORMAÇÕES DE SEGURANÇA

Leia atentamente este manual antes de usar o produto e conserve-o para futuras consultas, evitando danos físicos. É de responsabilidade do proprietário garantir que todos os usuários do equipamento sejam informados adequadamente das precauções de segurança.

Se o equipamento não estiver em perfeitas condições, chame um assistente técnico.

Considerações gerais

- Posicione o equipamento em superfície nivelada, no mínimo 30 cm afastada de qualquer parede, mantendo livre de qualquer obstáculo.
- Nunca permita o uso do equipamento por mais de uma pessoa ao mesmo tempo.
- Este produto não está destinado ao uso de pessoas (incluindo crianças) com alguma redução de capacidade física, sensorial ou mental, falta de experiência e conhecimento, a menos que se tenha dado as devidas instruções de uso do produto e esteja sob cuidados de uma pessoa responsável por sua segurança. As crianças devem ser observadas para que não brinquem com o produto, estando ou não em uso.
- Consulte seu médico antes de iniciar e durante qualquer programa de exercício. Atenção especial deve ser dada à crianças, gestantes, idosos, pessoas com problemas cardíacos e portadores de alguma deficiência.
- Mantenha distante do equipamento, crianças e animais de estimação, principalmente durante o uso e não insira ou deixe objetos nas aberturas do equipamento.
- Vista trajes esportivos adequados. Não use roupas folgadas que eventualmente possam ficar presas ao equipamento. Use sempre tênis para exercitar-se. Não ande descalço ou com sandálias.

Conservação e limpeza

- Periodicamente certifique-se que o equipamento esteja em boas condições de uso, verificando as conexões e elementos de fixação.
- A limpeza do equipamento deve ser feita apenas com pano umedecido com água. Nunca use abrasivos, álcool ou solventes para a limpeza.
- Não deixe o equipamento exposto a agentes naturais tais como: luz solar, chuva, orvalho, poeira, maresia etc. Não coloque-o em ambientes empoeirados, úmidos, saunas ou em qualquer lugar não ventilado.
- Use sempre peças originais de reposição, pois a conservação ou manutenção incorreta poderá acarretar danos ao produto, bem como a perda da garantia.

Observações

- São de responsabilidade do cliente as despesas decorrentes do atendimento de chamadas julgadas imprevistas.
- Nenhum revendedor ou Assistência Técnica Autorizada tem autorização para alterar este Termo ou assumir compromissos em nome do fabricante.
- O fabricante não se responsabiliza por eventuais acidentes e suas conseqüências, decorrentes da violação das características originais ou montagem fora do padrão de fábrica de seus produtos.

NOTA: as figuras e fotos contidas neste manual são meramente ilustrativas. O fabricante reserva-se o direito de alterar as especificações técnicas e de design sem aviso prévio. Este manual pode ilustrar opcionais que não fazem parte do equipamento adquirido.

GARANTIA

Condições Gerais da Garantia

- a. O atendimento em garantia será realizado somente mediante a apresentação da nota/cupom fiscal original de Venda e nos limites fixados por este Termo. A garantia será prestada pela Rede de Assistência Técnica Autorizada que cobre os principais municípios no território nacional.
- b. As condições estabelecidas neste Termo estão asseguradas ao primeiro comprador usuário deste produto pelo período de 1(um) ano (incluído período da garantia legal - primeiros 90 (noventa dias), contado a partir da data de emissão da nota/cupom fiscal de venda, em caso de uso exclusivamente residencial.
- c. Períodos de garantia e cobertura contados a partir da data de emissão da nota/cupom fiscal de venda, incluindo o prazo legal de 90 (noventa) dias.:

PEÇAS E COMPONENTES	PRAZO DE GARANTIA
Estrutura	1 ano
Pintura (oxidação)	1 ano
Monitor	1 ano
Regulador de esforço	1 ano
Correia	90 dias
Carenagem	1 ano
Peças plásticas e de borracha	1 ano
Pedais	1 ano
Selim	1 ano
Mão-de-obra	1 ano
Defeitos de fabricação	1 ano

- d. Peças consertadas ou trocadas nos termos desta garantia, não interrompem nem prorrogam o prazo de garantia originalmente estipulado.
- e. Para utilizar-se por esta garantia, os equipamentos deverão ter sido instalados por assistente técnico autorizado, com exceção para produtos residenciais.
- f. A garantia não abrangerá os serviços de instalação e manutenção preventiva como: limpeza, lubrificação e regulagem do produto.
- g. Nenhum revendedor está autorizado a receber produto de cliente para encaminhá-lo a Assistência Técnica Autorizada ou desta retirá-lo para devolução ao mesmo e a fornecer informações em nome do fornecedor/fabricante ou a Assistência Técnica Autorizada não se responsabilizarão por eventuais danos ou demora em decorrência dessa não observância.
- h. O fornecedor/fabricante manterá disponíveis as peças de reposição enquanto não cessar a fabricação ou importação do equipamento. Caso cessada a produção ou importação do equipamento o fabricante/fornecedor manterá a oferta de reposição da sua linha de equipamentos por um período razoável de tempo, na forma da lei.
- i. As despesas de deslocamento da Assistência Técnica

Autorizada ao domicílio do cliente, correm por conta do mesmo. As despesas de transporte do produto do domicílio do cliente até a Assistência Técnica Autorizada e vice-versa, correm por conta do cliente.

j. Os lubrificantes, silicões para esteiras, vaselina para o guia de pesos e micro óleo para as junções das academias residenciais, deverão ser exclusivamente recomendados pelo fabricante, disponíveis na Rede de Assistência Técnica Autorizada.

Extinção da Garantia

Esta Garantia será considerada sem efeito quando:

- a. Do decorrido normal do prazo de sua validade.
- b. O equipamento for entregue para o conserto a pessoas não autorizadas pelo fornecedor/fabricante, forem verificados sinais de violação de suas características originais ou montagem fora do padrão de fábrica.
- c. Danos que este venha a sofrer em decorrência de mau uso, uso de produtos de limpeza impróprios, oxidação oriunda de agentes externos, intempéries, negligência, modificações, uso de acessórios não recomendados, mau dimensionamento para a aplicação a que se destina, quedas, perfurações, utilização e instalação em desacordo com o manual de instruções, ligações elétricas em tensões impróprias, sem aterramento, em redes elétricas mau dimensionadas e/ou sujeitas a flutuações excessivas e sobrecargas.

d. Para linha residencial fica proibida qualquer tipo de manutenção do equipamento pelo usuário ou de terceiro que não a rede assistência técnica.

e. O produto for utilizado em academias, condomínios, clínicas, clubes, sauna, submerso em água ou qualquer modo de uso que a este se assemelhe que não para o fim residencial ou a finalidade de aplicação a que se destina.

Observações:

- a. Cabos, mosquetões, pedais quando existentes no produto, devem ser substituídos uma vez ao ano.
- b. O fornecedor/fabricante não se responsabiliza por eventuais acidentes e suas conseqüências, decorrentes da violação das características originais ou montagem fora do padrão de fábrica de seus equipamentos.
- c. São de responsabilidade do cliente as despesas decorrentes do atendimento de chamadas julgadas improcedentes.

Nota: O fornecedor/fabricante reserva-se o direito de promover alterações deste sem aviso prévio.

COMPONENTS AND TECHNICAL SPECIFICATIONS

COMPONENTES Y ESPECIFICACIONES TÉCNICAS

COMPONENTES E ESPECIFICAÇÕES TÉCNICAS

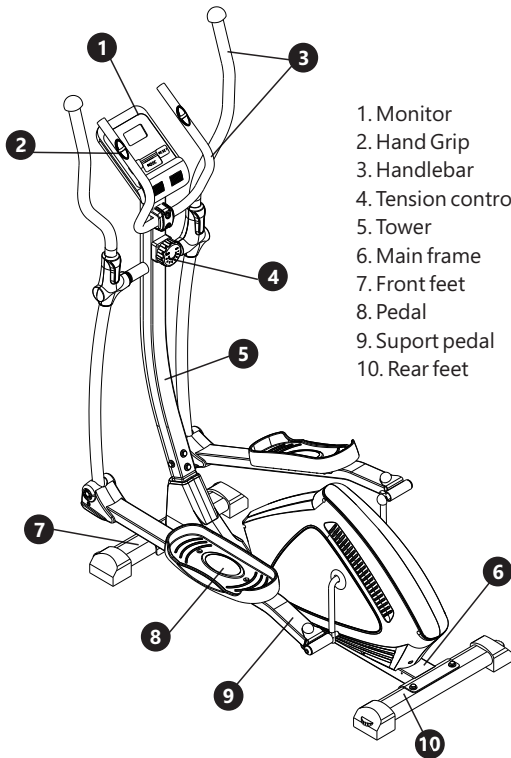

1. Monitor
2. Hand Grip
3. Handlebar
4. Tension control
5. Tower
6. Main frame
7. Front feet
8. Pedal
9. Suport pedal
10. Rear feet

1. Monitor
2. Hand Grip
3. Manúbrio
4. Control de Tensión
5. Torre
6. Estructura principal
7. Pies delanteros
8. Pedal
9. Soporte del pedal
10. Pies traseros

1. Monitor
2. Hand Grip
3. Pegador
4. Regulador de esforço
5. Torre frontal
6. Estrutura principal
7. Pé frontal
8. Sapata
9. Suporte da sapata
10. Pé traseiro

Product		Packaged	
Net weight (approximate)	37,90 kg	Gross weight	41,40 kg
Maximum width	620 mm	Width (carton box)	370 mm
Maximum length	1290 mm	Height (carton box)	550 mm
Maximum height	1550 mm	Length (carton box)	1110 mm

Producto		Envasado	
Peso líquido (aproximado)	37,90 kg	Peso bruto	41,40kg
Largura aproximada	620 mm	Largura	370 mm
Comprimento aproximado	1290 mm	Altura	550 mm
Altura aproximada	1550 mm	Comprimento	1110 mm

Produto		Embalagem	
Peso neto (aproximado)	37,90 kg	Peso bruto	41,40kg
Largo máxima	620 mm	Ancho (caja)	370 mm
Ancho máximo	1290 mm	Altura (caja)	550 mm
Altura máxima	1550 mm	Largo (caja)	1110 mm

THE MONITOR

FUNCTIONAL BUTTON:

MODE: Press MODE to select functions.

SET: To set value of time, distance and calories when not in scan mode.

RESET: Press to reset time, distance and calories.

Hold it for 3 seconds to reset time, distance and calories.

FUNCTION AND OPERATIONS:

1. SCAN: Press MODE button until "SCAN" appears, monitor will rotate through the following functions: time, calories, speed, distance and total distance. Each display will be hold 4 seconds.

2. TIME (TMR): Count the total time from exercise.

3. SPEED (SPD): Display current speed.

4. DISTANCE (DST): Count the distance from exercise.

5. CALORIES (CAL): Count the total calories from exercise.

6. TOTAL DISTANCE (ODO): Count the total distance. This value is reset to zero, after installing the batteries.

7. PULSE RATE: Press MODE button until "♥" appears. Before measuring your pulse rate, please place both your palms on the contact pads and the monitor will show your current heart beat rate in beats per minute(BPM) on the LCD after 3~4 seconds.

Remark: During the process of pulse measurement, because of the contact jamming, the measurement value may be higher than the virtual pulse rate during the first 2~3 seconds, then it will return to normal level. The measurement value is not valid as a medical information.

8. AUTO ON/OFF & AUTO START/STOP: Without any signal for 4 minutes, the power will turn off automatically. When return the movement of the product or pressing the button, the monitor turn on again.

9. ALARM: The monitor will sound an alarm for 5 seconds if any value be above than value selected. Press MODE to select the funtions and SET to adjust the value.

SPECIFICATIONS:

FUNCTION	AUTO SCAN	Every 4 seconds
	TIME (TMR)	0:00 ~ 99:59 (minutes:seconds)
	CURRENT SPEED (SPD)	The maximum pick-up signal is 999.9 km/h
	TRIP DISTANCE (DST)	0 ~ 999.99 km
	CALORIES (CAL)	0 ~ 9999 kcal
	TOTAL DISTANCE (ODO)	0 ~ 999.9 km
	PULSE RATE (♥)	40 ~ 240 BPM (beat per minute)
BATTERY TYPE		2pcs AAA
OPERATING TEMPERATURE		0°V ~ +40°C
STORAGE TEMPERATURE		-10°C ~ +60°C

EL MONITOR

TECLAS:

MODE: Presione MODE para seleccionar funciones.

SET: para establecer el valor del tiempo, la distancia y las calorías cuando no está en el modo de escaneo.

RESET: Presione para restablecer el tiempo, la distancia y las calorías.

Sosténgalo por 3 segundos para restablecer el tiempo, la distancia y las calorías.

FUNCIÓN Y OPERACIONES:

1. SCAN: Presione el botón MODE hasta que aparezca "SCAN", el monitor rotará a través de las siguientes funciones: tiempo, calorías, velocidad, distancia y distancia total. Cada pantalla se mantendrá durante 4 segundos.

2. TIEMPO (TMR): cuenta el tiempo total desde el ejercicio.

3. VELOCIDAD (SPD): Muestra la velocidad actual.

4. DISTANCIA (DST): cuenta la distancia del ejercicio.

5. CALORÍAS (CAL): Cuente las calorías totales del ejercicio.

6. DISTANCIA TOTAL (ODO): cuenta la distancia total. Este valor se restablece a cero, después de instalar las baterías.

7. PULSE RATE: Presione el botón MODE hasta que aparezca "♥". Para medir la frecuencia de su pulso, coloque ambas palmas sobre las almohadillas de contacto y el monitor mostrará la frecuencia actual de latidos cardíacos en latidos por minuto (BPM) en la pantalla LCD después de 3 ~ 4 segundos.

Observación: Durante el proceso de medición de pulso, debido a la interferencia de contacto, el valor de medición puede ser mayor que la frecuencia de pulso virtual durante los primeros 2 ~ 3 segundos, luego volverá al nivel normal. El valor de medición no es válido como información médica.

8. AUTO ENCENDIDO/APAGADO Y ENCENDIDO/APAGADO AUTOMÁTICO: Sin ninguna señal durante 4 minutos, la energía se apagará automáticamente. Si devuelve el movimiento o presionando el botón, el monitor enciende nuevamente

9. ALARMA: el monitor hará sonar una alarma durante 5 segundos si algún valor está por encima del valor seleccionado. Presione MODE para seleccionar las funciones y SET para ajustar el valor.

ESPECIFICACIONES:

FUNCIONES	SCANEAR (SCAN)	Cada 4 segundos
	TIEMPO (TIME (TMR))	0:00 ~ 99:59 (minutos:segundos)
	VELOCIDAD (CURRENT SPEED (SPD))	Señal máximo és 999.9 km/h
	DISTANCIA (TRIP DISTANCE (DST))	0 ~ 999.99 km
	CALORIAS (CALORIES (CAL))	0 ~ 9999 kcal
	ODOMETRO (TOTAL DISTANCE (ODO))	0 ~ 999.9 km
	PULSACIÓN (PULSE RATE (♥))	40 ~ 240 BPM (latidos por minuto)
TIPO DE BATERÍA		2pcs AAA
TEMPERATURA DE FUNCIONAMIENTO		0°C ~ +40°C
TEMPERATURA DE ALMACENAMIENTO		-10°C ~ +60°C

CONHEÇA O MONITOR

TECLAS:

MODE: Pressione MODE para selecionar as funções.

SET: Para selecionar valores de tempo, distancia e calorias quando não estiver no modo scan.

RESET: Pressione reset para zerar tempo, distancia e calorias.

Mantenha pressionado por 3 segundos para zerar todos os valores.

FUNÇÕES E OPERAÇÕES:

1. SCAN: Pressione MODE até mostrar SCAN, o monitor vai percorrer através das funções: tempo, calorias, velocidade, distancia e distancia total. Cada valor é mostrado por 4 segundos.

2. TEMPO (TMR): Conta o tempo total do exercício.

3. VELOCIDADE (SPD): Mostra a velocidade atual.

4. DISTANCIA (DST): Conta a distancia do exercício.

5. CALORIAS (CAL): Conta as calorias do exercício.

6. DISTANCIA TOTAL (ODO): Conta a distancia total. Este valor é zerado quando se faz a substituição das pilhas.

7. PULSAÇÃO: Pressione MODE até o "♥" ser mostrado. Para medir sua pulsação coloque ambas as mãos no sensor de pulso. O monitor mostrará seu batimento após 3 ~4 segundos.

Nota: Durante o processo de verificação de pulso, devido a interferência de contato, a leitura pode variar nos primeiros 2 ~3 segundos, então após será fixado o batimentos correto. Esta leitura não é válida como informação médica.

8. AUTO LIGA/DISLIGA e AUTO INICIAR/PARAR: Se o produto ficar sem operação por 4 minutos, o monitor desligará automaticamente. Quando qualquer movimento for detectado ou pressionado alguma tecla o monitor torna a ligar.

9. ALARME: O monitor dispara um alarme de 5 segundos como alerta caso algum valor esteja acima do selecionado. Pressione MODE para selecionar as funções e SET para ajustar os valores.

ESPECIFICAÇÕES

FUNÇÃO	AUTO SCAN	Cada 4 segundos
	TEMPO (TIME (TMR))	0:00 ~ 99:59 (minutos:segundos)
	VELOCIDADE (CURRENT SPEED (SPD))	Sinal máximo 999.9 km/h
	DISTANCIA (TRIP DISTANCE (DST))	0 ~ 999.99 km
	CALORIAS (CALORIES (CAL))	0 ~ 9999 kcal
	ODOMETRO (TOTAL DISTANCE (ODO))	0 ~ 999.9 km
	PULSAÇÃO (PULSE RATE (♥))	40 ~ 240 BPM (batimentos por minuto)
PILHAS		2pcs AAA
TEMPERATURA DE OPERAÇÃO		0°V ~ +40°C
TEMPERATURA DE ARMAZENAMENTO		-10°C ~ +60°C

ASSEMBLY MONTAJE MONTAGEM



NOTE: Place the packaging with the equipment on a level surface. It is recommended that you place a protective cover for your floor. Exercise caution when you are loading and transporting equipment. Unpack and assemble the equipment where it will be used. If necessary, ask the help of someone else.



NOTA: Coloque la embalaje con el equipo en una superficie plana. Se recomienda que coloque una cubierta protectora para su piso. Tenga precaución al que va a cargar y transportar el equipo. Desembale y montar el equipo donde se utilizará. Si es necesario, pida la ayuda de otra persona.



NOTA: Coloque a embalagem com o equipamento em uma superfície nivelada. É recomendado que você coloque uma cobertura de proteção para seu piso. Tenha cautela quando estiver carregando e transportando o equipamento. Desembale e monte o equipamento onde o mesmo será utilizado. Se necessário, peça o auxílio de uma pessoa.

STEP | PASO | PASSO 1

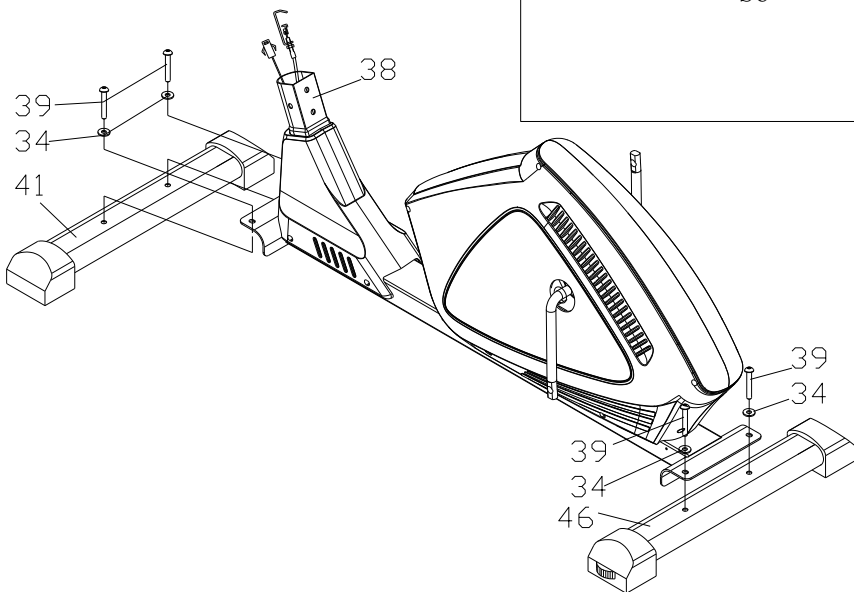
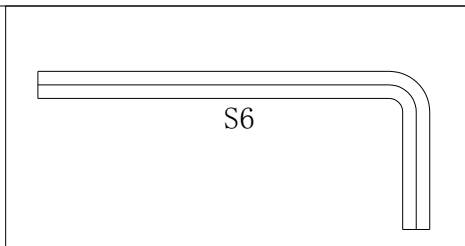
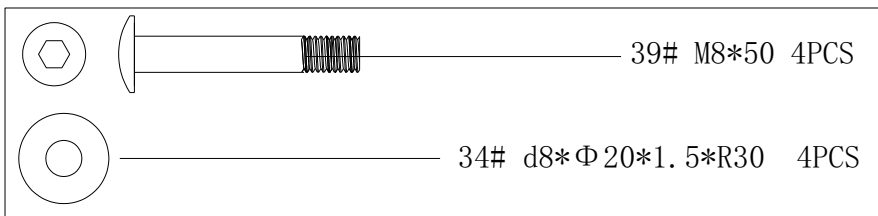

STEP | PASO | PASSO 2

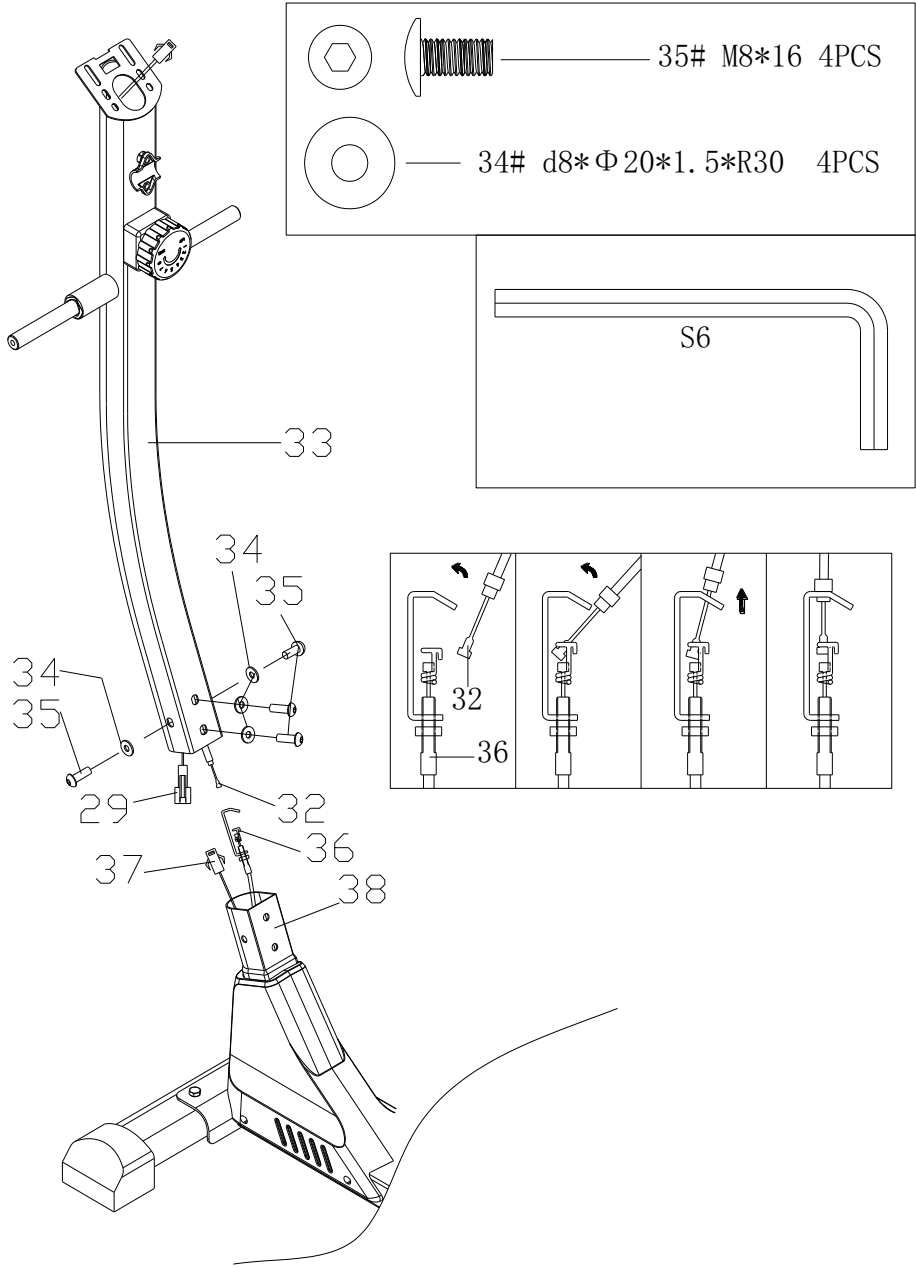

STEP | PASO | PASSO 3

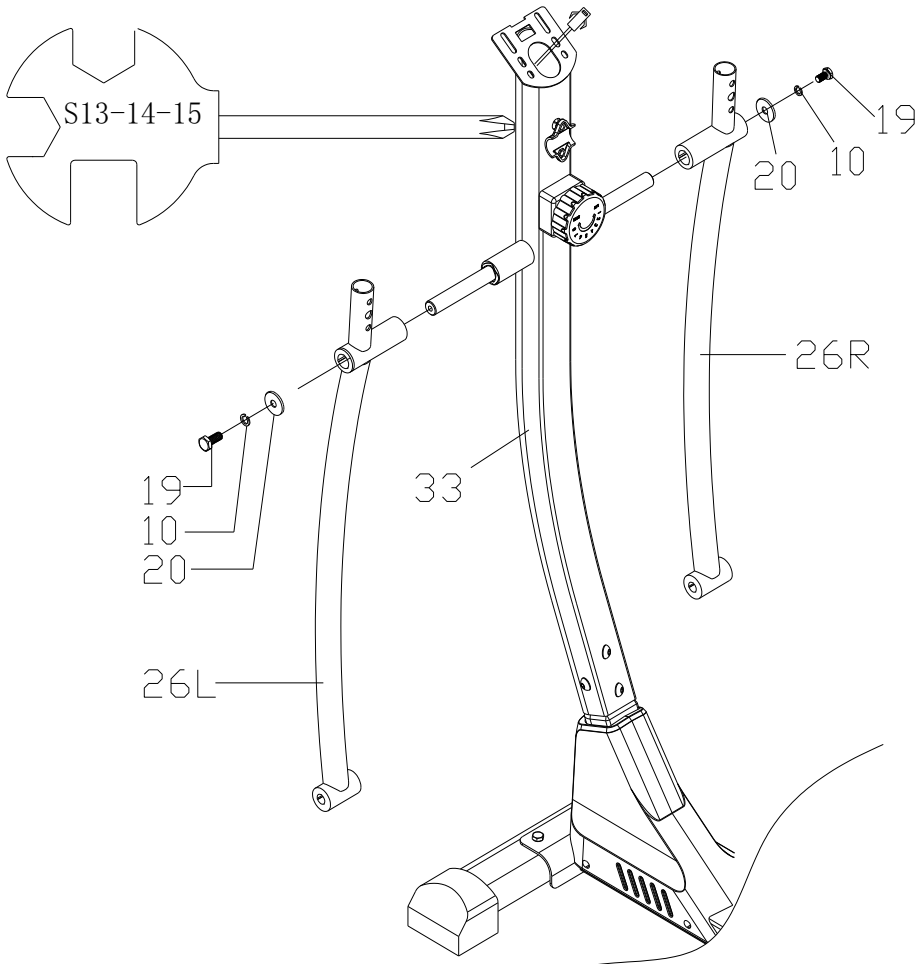
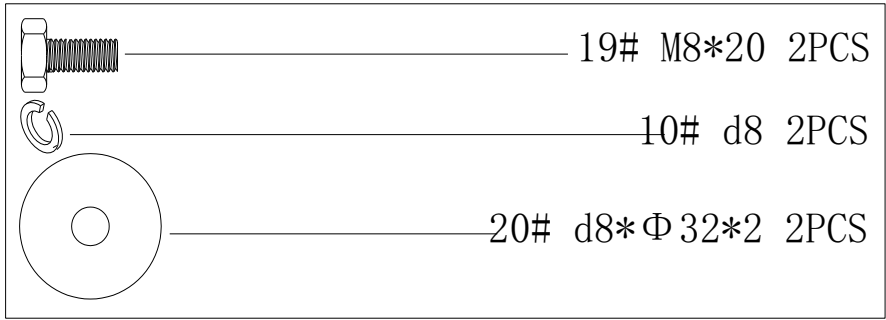

STEP | PASO | PASSO 4

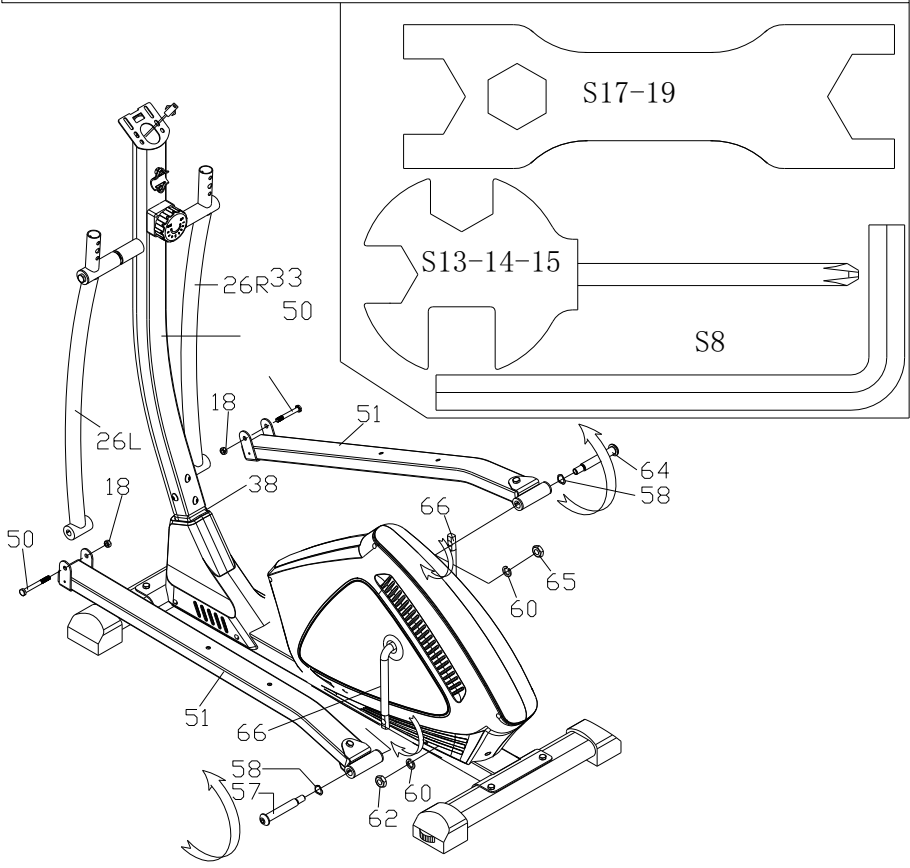
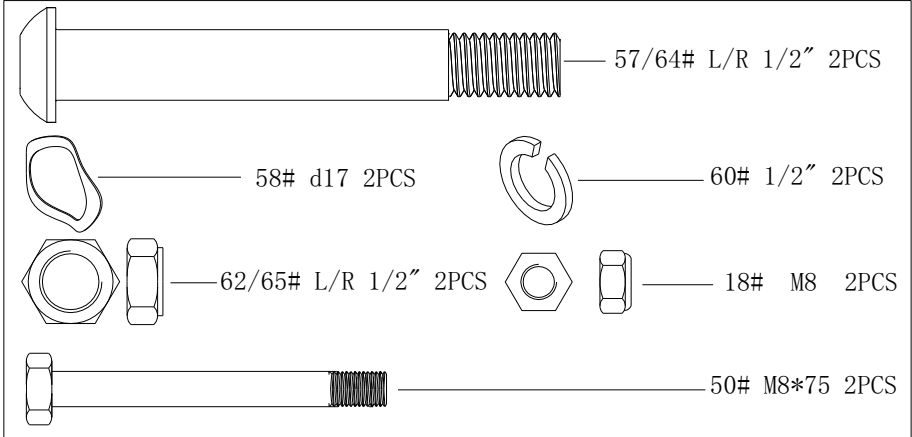

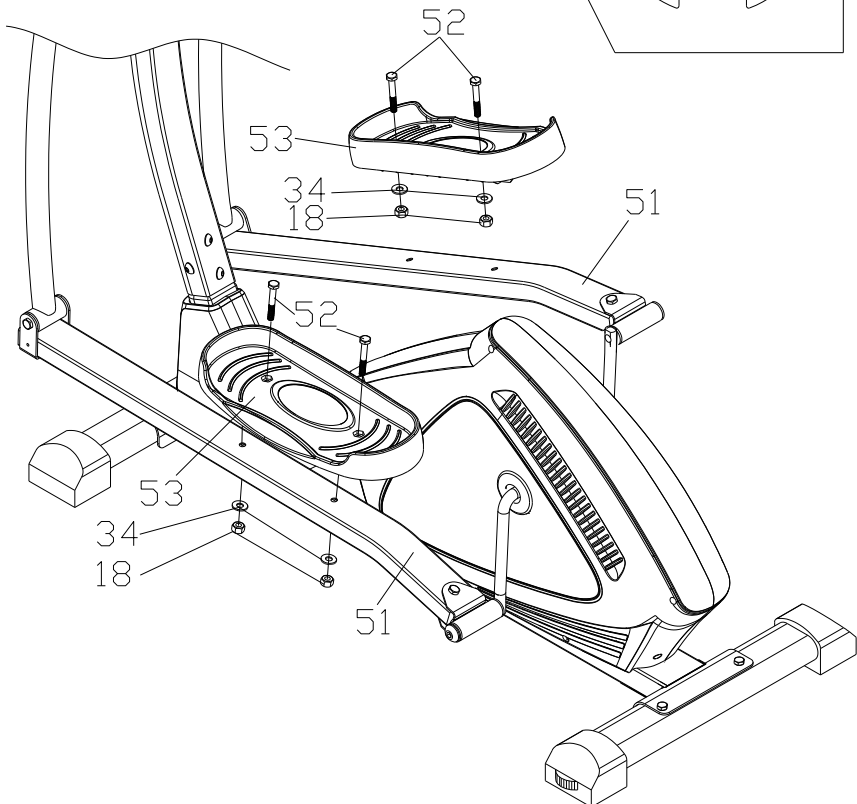
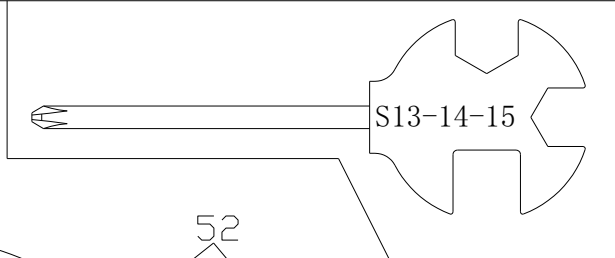
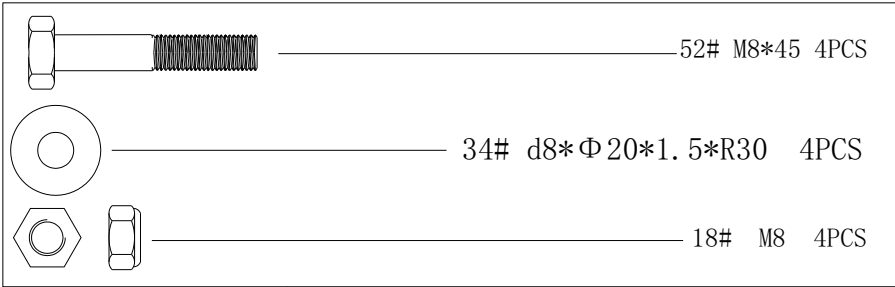

STEP | PASO | PASSO 5

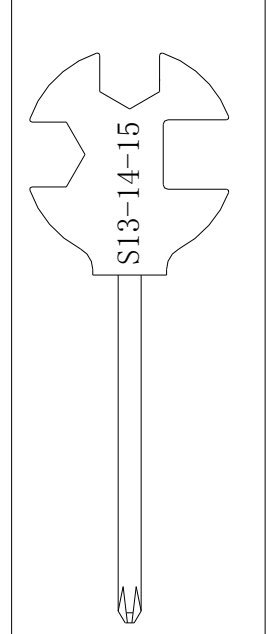
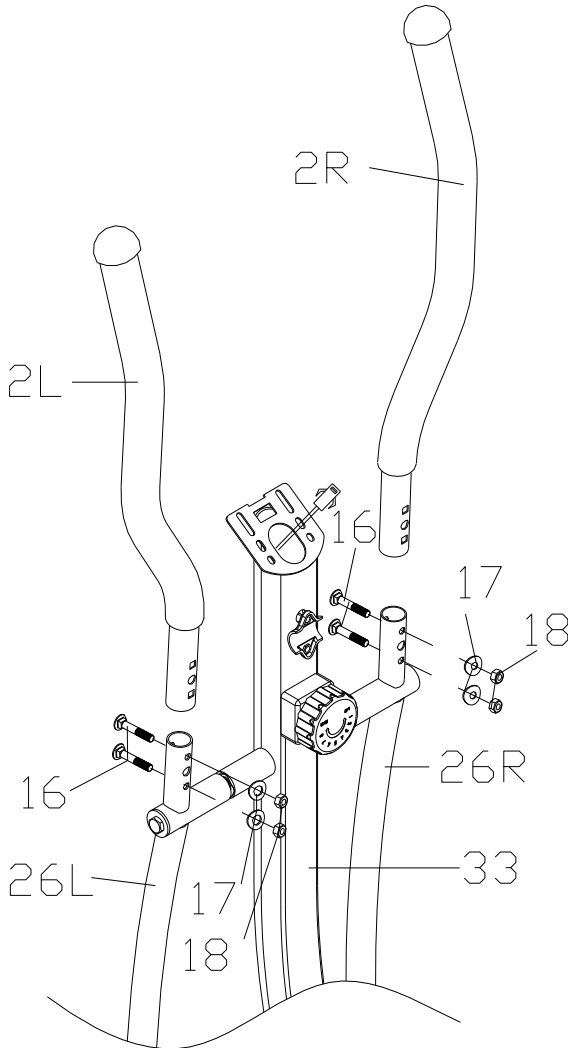
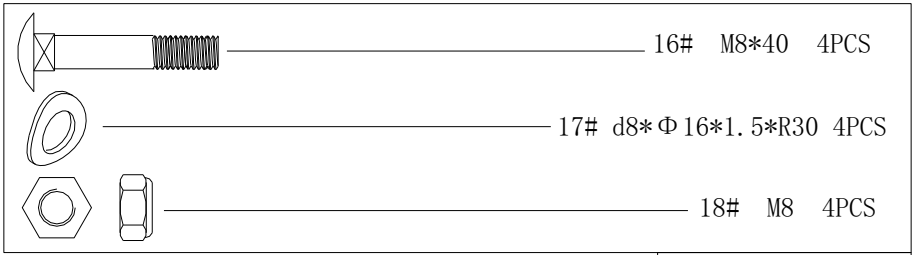

STEP | PASO | PASSO 6



STEP | PASO | PASSO 7

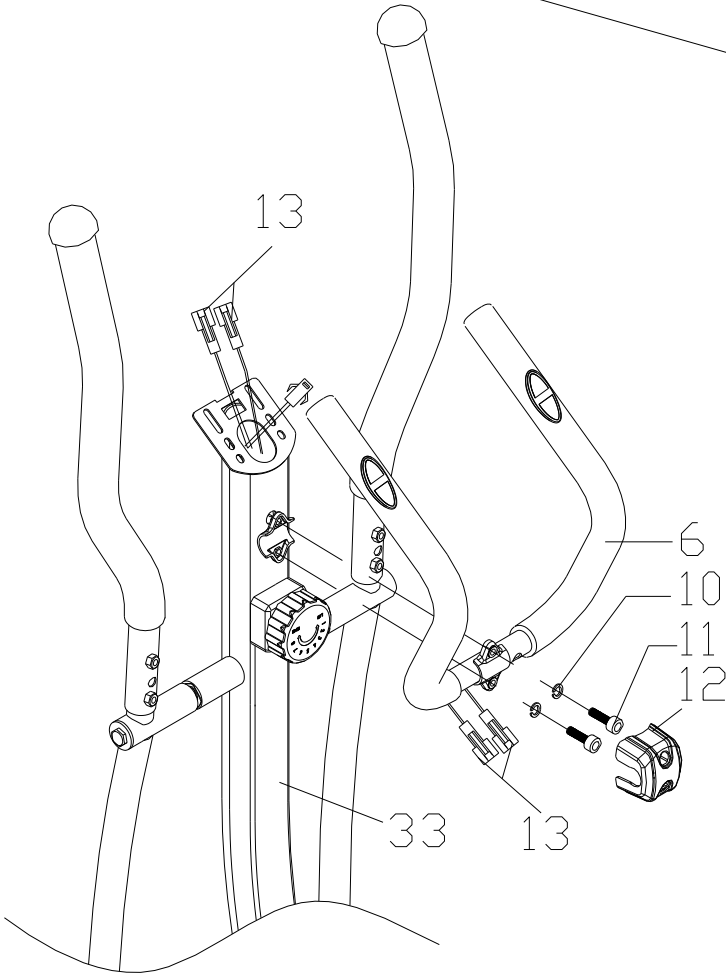
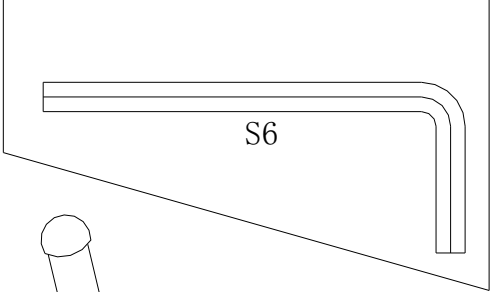

		11# M8*30 2PCS
		10# d8 2PCS

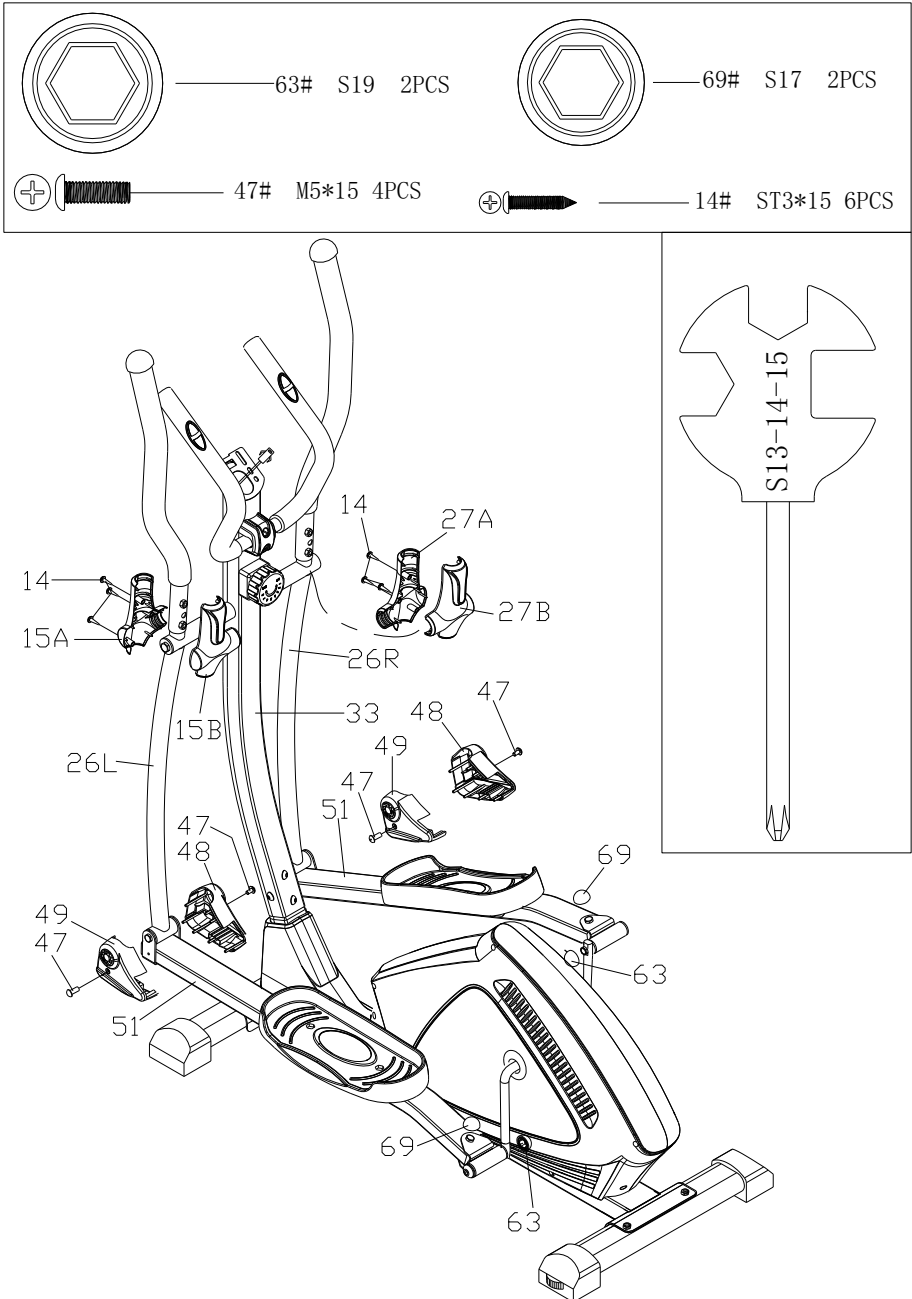

STEP | PASO | PASSO 8



STEP | PASO | PASSO 9

	28# M4*12 4PCS
	67# d4.5*Ø 12*1 4PCS

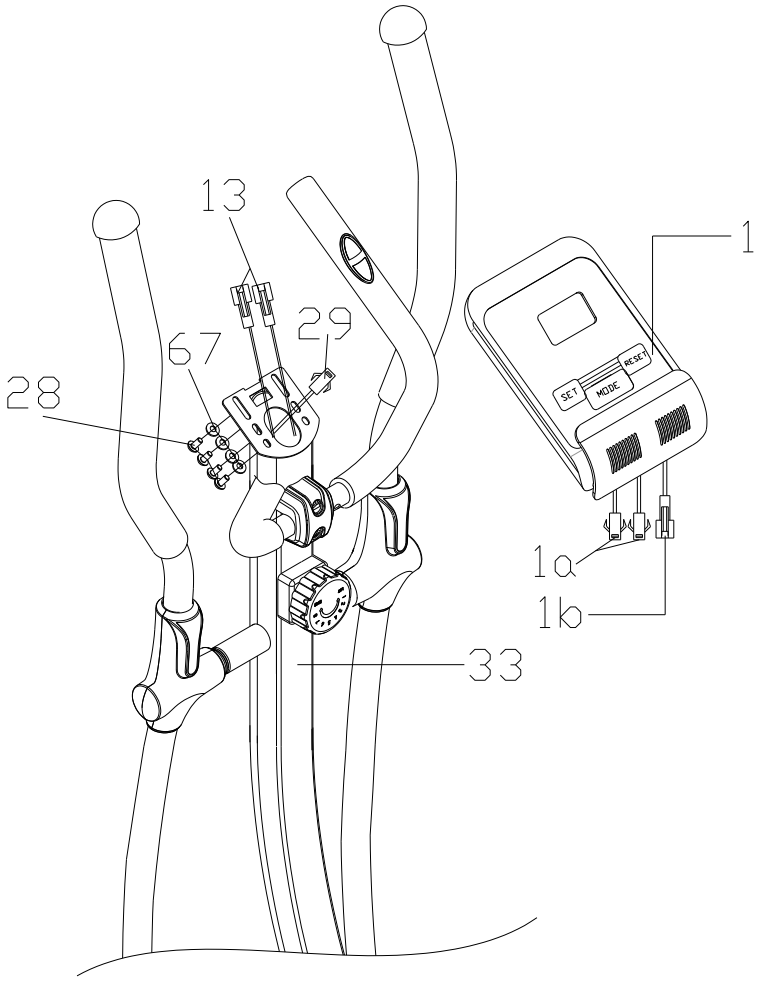

Athletic

BEST FOR LIFE

www.athleticbestforlife.com

Health tips, new products and more!

Consejos de salud, nuevos productos y más!

Technical Assistance Network and Customer Service: see website.
Red de Asistencia Técnica y Servicio al Cliente: Consulte el sitio web.

www.athleticbestforlife.com

Dicas de saúde, novos produtos e muito mais!

Rede de Assistência Técnica e Atendimento ao Consumidor
Consulte o site ou ligue