

# Treadmill Caminadora Esteira Ergométrica

Instruction Manual / Manual de Instrucciones / Manual de Instruções

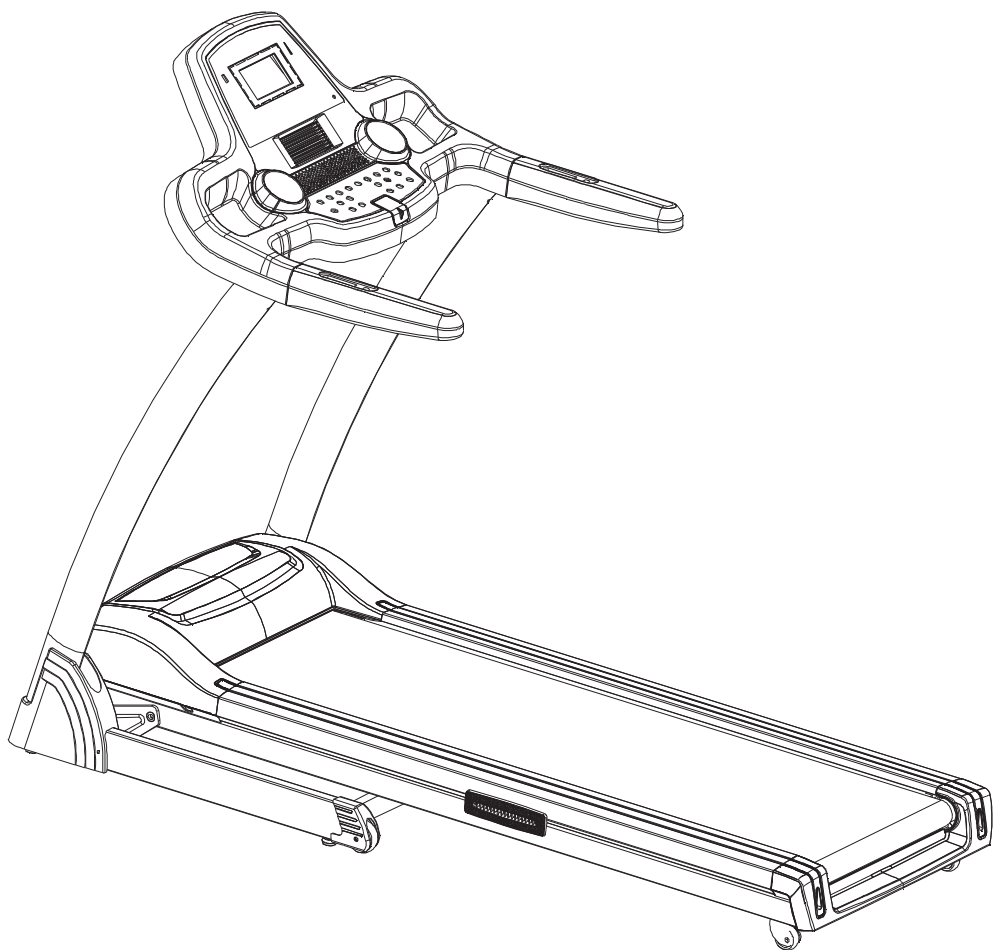



Thank you for purchasing an Universal Fitness product!

It is with great pleasure that we offer you the opportunity, guidance and encouragement to practice aerobic and muscular exercises, getting like this, the physical preparation needed to feel good.

Universal Fitness guarantees a reliable and modern product, produced with high technology for people who care about their well-being.

This manual covers the main information, the basic structure and the main operation and preventive maintenance. It will help you familiarize yourself with all the equipment functions, for you enjoy it for a long time.

Gracias por comprar un producto Universal Fitness!

Es con gran placer que le ofrecemos, orientación, estímulo y oportunidad de practicar ejercicio aeróbico y muscular, ganando la preparación física necesaria para sentirse bien.

Universal Fitness garantiza un producto confiable y moderno, producido con alta tecnología por personas que se preocupan por su bienestar.

Este manual cubre los datos clave, la estructura básica y principales procedimientos de operación y mantenimiento preventivo. Te ayudará a familiarizarse con todas las funciones del equipo para asegurar que usted disfrute de su producto por mucho tiempo.

Obrigado por adquirir um produto Universal Fitness!

É com grande satisfação que oferecemos à você, orientação, incentivo e oportunidade de praticar exercícios aeróbicos e musculares, conquistando assim a preparação física necessária pra se sentir bem.

A Universal Fitness lhe garante um produto confiável e moderno, produzido com alta tecnologia por pessoas que se preocupam com o seu bem estar.

Este manual aborda os principais dados, a estrutura básica e principais procedimentos de operação e manutenção preventiva. Ele irá ajudá-lo a se familiarizar com todas as funções do equipamento, para que você o desfrute por muito tempo.



## ATTENTION / ATENCIÓN / ATENÇÃO

Carefully read the safety and usage guidelines contained herein. Follow the guidelines for correct assembly of the product.

**Caution:** Do not push any objects into the openings of the product. Stay clear of moving parts.

**Safety and security:** it is the owner's responsibility to ensure that all users are properly informed about safety precautions, use, maintenance and care of the product.

Lea cuidadosamente las instrucciones de seguridad y uso contenidas en el presente documento. Siga las instrucciones para el correcto montaje del producto.

**Precaución:** No introduzca ningún objeto en las aberturas del producto. Manténgase alejado de las piezas móviles.

**Protección y seguridad:** es responsabilidad del propietario asegurarse de que todos los usuarios estén bien informados sobre las precauciones de seguridad, uso, mantenimiento y cuidado del producto.

Leia com atenção as orientações de uso e segurança contidas neste manual. Siga as orientações para a correta montagem do produto.

**Cuidado:** não insira nenhum objeto nas aberturas do produto. Mantenha-se afastado das partes móveis.

**Proteção e segurança:** é responsabilidade do proprietário garantir que todos os usuários estejam corretamente informados sobre precauções de segurança, uso, manutenção e cuidados com o produto.



**Inappropriate use for children and animals.**

**El uso inapropiado para los niños y los animales.**

**Uso inadequado para crianças e animais.**



**MAX  
110kg  
(240 lbs)**

# CONTENTS/SUMARIO/SUMÁRIO

## english

SAFETY INFORMATION.....	05
TECHNICAL SPECIFICATIONS .....	06
ASSEMBLY YOUR TREADMILL .....	07
MONITOR.....	09
PRACTICAL SOLUTIONS .....	14
WARRANTY.....	18

---

## español

INFORMACIÓN DE SEGURIDAD.....	19
ESPECIFICACIONES TÉCNICAS.....	20
INSTALANDO SU CAMINADORA.....	21
MONITOR.....	23
SOLUCIONES PRÁCTICAS .....	28
GARANTÍA.....	32

---

## português

INFORMAÇÕES DE SEGURANÇA.....	33
ESPECIFICAÇÕES TÉCNICAS.....	34
MONTANDO SUA ESTEIRA.....	35
MONITOR.....	37
SOLUÇÕES PRÁTICAS .....	42
GARANTIA.....	46



## SAFETY INFORMATION

Read this manual before using the product and retain for future reference, avoiding heating risks, fire, electric shock or injury. It is the owner's responsibility to ensure that all users of the equipment are adequately informed of the safety precautions. If the equipment is not in perfect condition, call a technical assistant.

### General Considerations

- Children should be supervised to ensure they do not play with the appliance.
- Place the treadmill on a level surface at least 30 cm away from any wall, keeping the back free of any obstacle.
- Unplug the unit when not in use and whenever perform maintenance.
- The lack of maintenance, preventive cleaning and periodic cleaning, can cause an increase in energy consumption.
- Make sure that the electrical installation (wiring, socket and breaker) which will connect the treadmill is sized to at least 10A.
- Very old sockets, loose or oxidized contacts must be replaced.
- Do not use stabilizers or extensions, or make amendments on the power cord, and never run the treadmill along with other equipment into the same outlet.
- When connecting the treadmill into the outlet, wait about 10 seconds before operating the monitor.
- The equipment can trigger the protection system (reducing the speed of the treadmill or even stopping it) when the user's weight is higher than specified for the product.
- Never permit more than one person on the treadmill at the same time.
- Consult your doctor before starting and during any exercise program. Special attention should be given to children, pregnant women, elderly, people with heart problems and people with disabilities.
- The heartbeat sensor is not a medical instrument. Several factors, including the user's movement, may affect the accuracy of the reading of the beats. The heartbeat sensor is a feature that only shows the general

trend of the heartbeat of a person. The amounts presented on the monitor are references. They can not be considered with sufficient accuracy for clinical evaluation.

- Keep away from equipment, children and pets, especially during use and do not enter or leave objects in equipment openings.
- Use appropriate sports clothing which might get caught in use/during use. Do not walk barefoot or in sandals.
- This device is not destined for use by persons whose physical or mental capacities are impaired, or lack of experience, unless they are supervised by responsible person
- If the power cord is damaged, do not substitute. You should contact Authorized Technical Assistance.

### Observations

- A. Customer's responsibility are those resulting from unfounded judged call answering.
- B. No dealer or Authorized Technical Assistance is authorized to change these Terms or to make commitments on behalf of Manufacturer / Supplier.
- C. The Manufacturer / Supplier is not responsible for any accidents and their consequences arising from the violation of the original features or assembly outside the factory default of its products.

**NOTE:** The figures and photos in this manual are merely illustrative. This manual can illustrate optional that are not part of the equipment purchased. The Manufacturer / Supplier reserves the right to make changes without notice this.

# TECHNICAL SPECIFICATIONS

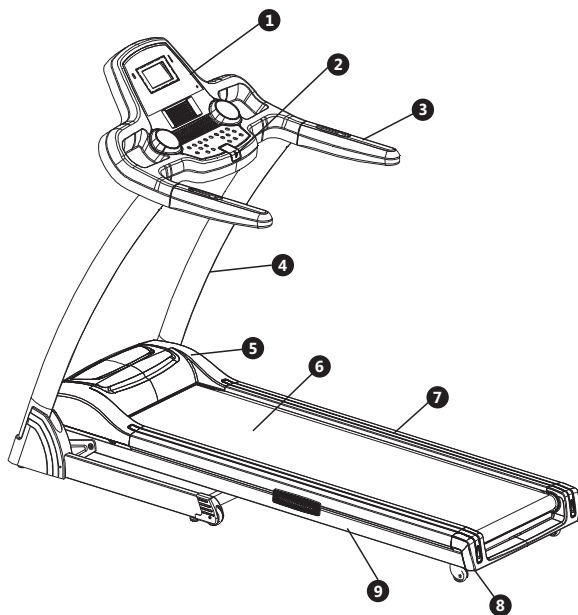

1. Monitor
2. Safety key
3. Handlebar
4. Post
5. Motor cover
6. Running belt
7. Side rail
8. Rear cover
9. Main frame

## Belt

Width	450 mm
Length	1335 mm
Walking surface	450x2750mm

## Packaged

Height	820 mm
Width	295 mm
Length	1860 mm
Gross weight	75 kg

## Motor

Type	DC current
Effective power	2.0HP

## Characteristics

Minimum speed	1 km/h
Maximum speed	16 km/h
Incline	1-12 levels
Height	1681 mm
Width	758 mm
Length	1615 mm
Net weight	67 kg

# ASSEMBLY YOUR TREADMILL



**NOTE:** Place the packaging with the equipment on a level surface. It is recommended that you place a protective cover for your floor. Be careful when you are loading and transporting equipment. Unpack and assemble the equipment where it will be used.

## Step 1

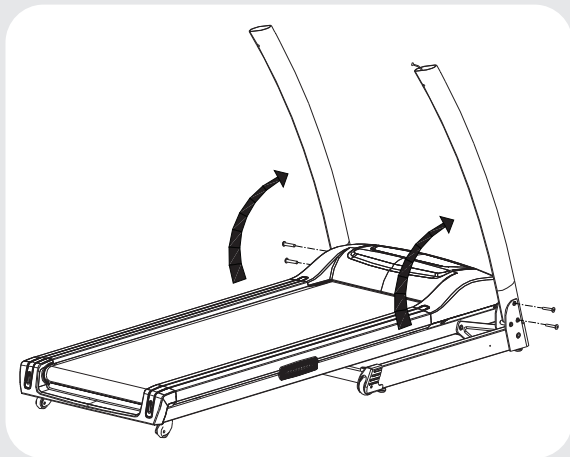

Place the stand post level with the base frame (as picture), connect the signal wire which between the base frame and stand post, then fix M8x50x20 screws and lock them.

## Step 2

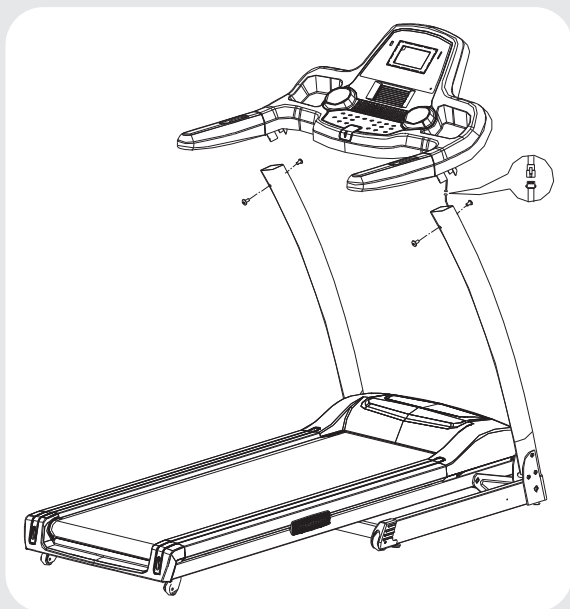

Connect well the signal wire of the console with the upright post, then use 4pcs M8x15 screws to fix the computer on the upright post. Fix the screws well.

## Step 3



Follow the arrow head put the plastic cover on the bottom frame. Fix the bottom cover with two bolt (ST4x20) each side. Installation completed.

## FOLDING THE TREADMILL

1. Restore incline to flat (0) position.
2. Unplug from power point before folding.
3. Lift deck until it's parallel to the upright post and cylinder locks into position.
4. Caution: check to ensure cylinder locking device has engaged

## UNFOLDING THE TREADMILL

1. Place one hand on handlebar, use the other to push top of the running deck forward.
2. Press one foot on the middle section of the cylinder to disengage the locking mechanism.
3. Allow deck to begin slowly dropping before releasing hands.

## MOVING THE TREADMILL

The treadmill can be moved around in house safely in its fold-up position by using the transport wheels. Firmly hold on to handlebars with both hands, pull the treadmill towards you, incline 30-40 degree until it's portable on wheels, drag or push slowly.

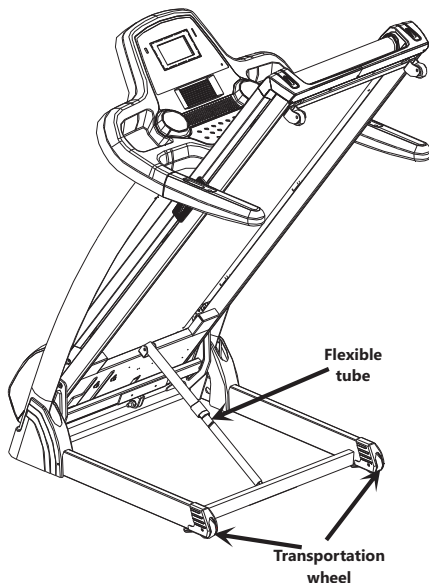



# KNOW THE MONITOR AND ENJOY BETTER YOUR EQUIPMENT

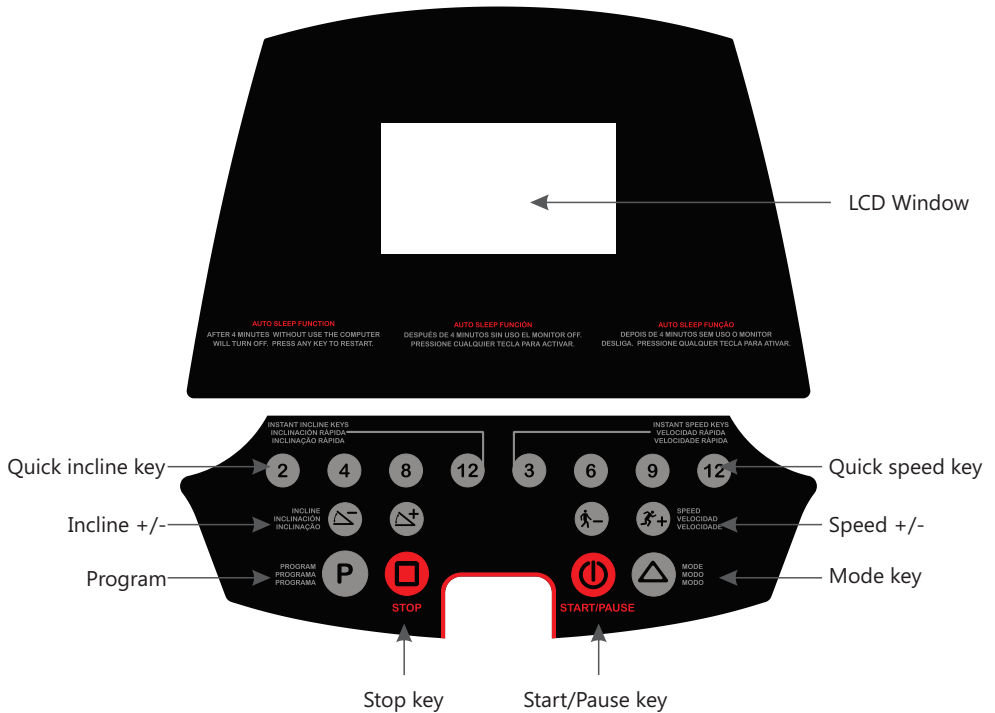

## Computer function Instruction

- 1.1: P0: USER training program; P1-P36 the preset autoprogram, three user program, one FAT program.
- 1.2: 5-inch LCD display window and 16 keys.
- 1.3: Metric-inch inter conversion function.
- 1.4: Body fat function.
- 1.5: Speed Range: 1.0-16.0km/h, 0.6~10.0MILE/H.
- 1.6: Incline Range: 0-12%.
- 1.7: Prevent overloading, overvoltage, explosion proof, anti speed and electromagnetic interference.
- 1.8: Self check and warning sound function.
- 1.9: Custom functionality.

## LCD window instruction

- 2.1: DISTANCE window: Display the distance numerical value.
- 2.2: CALORIES window: Display the calories numerical value.
- 2.3: TIME window: Display the time numerical value .
- 2.4: INCLINE window: Display the incline value.
- 2.5: PULSE window: Display the pulse numerical value.
- 2.6: SPEED window: Display the speed numerical value.

## **Metric- inch interconversion function**

3.1: Pull out the safety key and press the "PROGRAM" key and "MODE" key at the same time, "SPEED" window, displays "10" means changing kilometers into miles.

3.2: Pull out the safety key and press the "PROGRAM" key and "MODE" key at the same time, "SPEED" window, displays "16" means changing miles into kilometers.

## **Button instruction**

4.1: "PROG": program select key: when the treadmill is stopped, cycle select the program P0-P36, U01-U03, FAT you prefer.

4.2: "MODE": mode select key, when the treadmill is stopped, set the Mode you prefer. You can select the Time countdown → distance countdown → calories countdown → Normal mode. There position of default (30minutes) when P1-P36.

4.3: "START" key: when the treadmill is stopped, press the START key to turn on the treadmill. Press "START" key when running, it will pause.

4.4: "STOP" key, when the treadmill is running, stop the treadmill by pressing the STOP key. When the LCD window show the ERR message, press the stop key to clear the ERR message. When the treadmill stop, press the "STOP" key, it can return to the default display status.

4.5: "+" KEY: increase the speed when running. Increase the parameter under the body fat testing.

4.6: "-" KEY: decrease the speed when running. Decrease the parameter under the body fat testing.

4.7: "QUICK SPEED" key: when the treadmill is running, select the quick speed key 3, 6, 9, 12 you want by pressing the quick speed key.

4.8: "▲" KEY: Increase the incline by pressing this key.

4.9: "▼" KEY: Decrease the incline by pressing this key.

4.10: "QUICK INCLINE KEY: Increase the incline directly by pressing the quick incline key 2, 4, 8, 12.

## **Safety key function**

In any state, pull-out safety locks, window displays: E-07 and sound buzzer BIBIBI. Then put well the safety lock, all show that the full light for 2 seconds, then go to manual start mode (the equivalent of clearing reset).

## **User program**

In these programs the user can define the Speed and Incline for a personal workout.

1. From stand by screen press PROGRAM (P) to select U01-U03.

2. Time will flash, use the SPEED +/- to adjust.

3. Press MODE (M) to enter the first segment of the program.

4. Use SPEED +/- or INCLINE ▲/▼ to change the speed and/or incline for the segment.

5. Press MODE (M) to move to the next segment.

6. When all 10 segments are complete press START to begin. The exclusive program for user will be saved. User can press "PROG" key cycle to U01-U03 and call directly.

## **Start instruction**

7.1: Put the power cord into the electrical outlet with 10A. Flip this switch to the "ON" position. The screen shine with prompt sound.

7.2: Put the safety key on the correct position, then turn on the power, the LCD window light is shining, and sound "beep", the treadmill enter into the P0 Normal Mode.

7.3: Press "PROG" key to cycle select the program P0~P36; U01, U02, U03, FAT

a) "P0" User program. Press "MODE" cycle select four training mode. User can select the speed and incline. Speed default is 1.0km/h. Incline default is 0%.

Training mode 1: Counting. Time, speed, distance, calorie is plus. The select function close.

Training mode 2: Time Countdown. Under selecting, time window flicker, press "+" "-" to select. The range is 5-99 minute. Default is 30:00.

Training mode 3: Distance countdown. Under selecting, speed window flicker, press "+" "-" to select. The range is 1.0-99.0km. Default is 1.0KM.

Training mode 4: Calories Countdown. Under selecting, calories window flicker, press "+" "-" to select. The range is 20-990CAL. Default is 50CAL.

b) "P1—P36" Preset program. Only for Time Countdown. Under selecting, time window flicker, press "+" "-" to select. The range is 5-99 minute. Default is 30:00. Press "MODE" to return to Default value

7.4: Press the "START" key, the speed window will display 5 → 4 → 3 → 2 → 1, then the treadmill will be run.

7.5: Press "STOP" key when running, the treadmill will slowly till stop. All will return to the default state.

7.6: Press "+" KEY or "QUICK SPEED KEY" adjust the speed you want. Press "▲▼" KEY or "QUICK INCLINE KEY" adjust the incline you want.

7.7: In any state, pull-out safety locks, window displays: Er-7 and sound buzzer. The treadmill stop.

7.8: The controller always under the inspection. Treadmill will stop once the abnormal case happen. Window will show the ERR message and sound.

7.9: When the window showing the ERR message, press "stop" key, the ERR message will be deleted.

### **Body Fat Function**

When the treadmill stops, press the "PROG" key to select "FAT" and enter into body fat function. Left "SPEED" window displays the set parameter, press "MODE" key to choose the item serial number; right "DISTANCE" window displays the set item, press "+" "-" key to set the data.

A) F1 means Sex, 1 (male), 2 (female). The original is Male .

B) F2 means Age, the range is 1-99, the default is 25.

C) F3 means Height, the range is 100-220cm, the original is 170cm.

D) F4 means Weight, the range is 20-150kg, the default is 70kg.

E) F5 mean FAT, show you have finished the set item, and enter into body fat function, press two hands on the pulse pad, wait 8 seconds, and the item window will show your BMI.

### **Imperial Body Fat Function**

When the treadmill stops, press the "PROG" key to select "FAT" and enter into body fat function. Left "SPEED" window displays the set parameter, press "MODE" key to choose the item serial number; Right "DISTANCE" window displays the set item, press "+" "-" key to set the data.

A) F1 means Sex, 1 (male), 2 (female). The original is Male

B) F2 means Age, the range is 10-100, the default is 25.

C) F3 means Height, the range is 39-87 inch, the original is 67 inch.

D) F4 means Weight, the range is 44-330 pound, the default is 154 pound.

E) F5 means BMI, show you have finished the set item, and enter into body fat function, press two hands on the pulse pad, wait 8 seconds, and the item window will show your BMI.

### **Volume increase and decrease function**

You can increase or decrease the volume when the treadmill in stand by mode. It's not work when it's running, it shows ERROR E-07 mode.

HRC Function (optional):

a) Press "PROG" key and choose HRC function when the treadmill is not working, the CAL window will show: "HRC"

b) The DIS window shows "25" years normally with flickering, press "SPEED +/-" key can set the age of the user, ranging from 13 to 80.

c) Press "MODE" key, the DIS window will show the THR figure, it's calculated by system based on the age you set.

d) Press "MODE" key again, the TIME window will show "30:00" minutes with flickering, press "SPEED +/-" key can set time, ranging from 5 to 99 minutes.

e) Press "START" key, the treadmill starts working, TIME window will show countdown. Press "STOP" key or when the countdown shows "0", the treadmill will stop working automatically.

- f) The user must use wireless heart rate detection system to start the HRC function to do exercises. Only when there is no wireless heart rate signal, the treadmill will detect handle pulse signal. If there is not any heart rate signal, the treadmill will keep working with the current speed, until the treadmill detects signal of heart rate.
- g) After the treadmill starts working, the original speed is 3KM/H, incline is 0%, in 10 seconds, the treadmill will be out of the control of HRC, but you can still control the speed and incline with buttons.
- h) After working for 10 seconds, if any heart rate signal is detected, HRC function will detect the heart rate of the user and the treadmill will control the speed and incline automatically to keep the heart rate in a certain range.

### Program table

		1	2	3	4	5	6	7	8	9	10
P1	SPEED	1	3	5	5	5	7	7	5	3	2
	INCLINE	2	2	8	6	6	4	4	6	2	2
P2	SPEED	2	3	5	8	5	5	6	8	4	3
	INCLINE	3	3	2	2	8	8	4	4	4	4
P3	SPEED	2	3	7	8	5	5	5	8	4	3
	INCLINE	1	2	5	7	7	4	4	6	2	2
P4	SPEED	2	2	5	8	8	8	8	5	3	2
	INCLINE	3	3	9	9	9	9	9	6	1	1
P5	SPEED	3	4	8	9	10	10	10	7	4	3
	INCLINE	2	2	8	6	6	6	6	6	1	1
P6	SPEED	3	4	6	7	7	7	9	10	5	3
	INCLINE	1	8	8	7	7	7	7	5	3	1
P7	SPEED	3	4	4	10	4	9	4	11	3	2
	INCLINE	1	1	6	6	6	8	8	10	6	2
P8	SPEED	3	5	7	9	3	5	7	5	11	5
	INCLINE	3	3	3	7	7	3	3	3	5	5
P9	SPEED	3	7	10	4	7	11	5	4	12	6
	INCLINE	3	6	7	3	8	8	3	8	4	4
P10	SPEED	3	5	9	10	6	6	9	6	11	3
	INCLINE	2	7	5	5	8	8	8	8	4	4
P11	SPEED	4	5	11	9	6	8	9	11	6	5
	INCLINE	1	6	3	3	7	7	4	4	6	6
P12	SPEED	4	6	10	10	10	7	7	10	6	5
	INCLINE	3	8	9	5	5	8	8	4	4	4
P13	SPEED	2	4	6	6	6	8	8	6	4	3
	INCLINE	3	3	9	7	7	5	5	7	3	3
P14	SPEED	3	4	6	9	6	6	7	9	5	4
	INCLINE	4	4	3	3	9	9	5	5	5	5
P15	SPEED	3	4	8	9	6	6	6	9	5	4
	INCLINE	2	3	6	8	8	5	5	7	3	3
P16	SPEED	3	3	6	9	9	9	9	6	4	3
	INCLINE	4	4	10	10	10	10	10	7	3	3
P17	SPEED	4	5	9	10	11	11	11	8	5	4
	INCLINE	3	3	9	7	7	7	7	7	2	2
P18	SPEED	4	5	7	8	8	8	10	11	6	4
	INCLINE	2	9	9	8	8	8	8	5	4	2
P19	SPEED	4	5	5	11	5	10	5	12	4	3
	INCLINE	2	2	7	7	7	9	9	11	7	3

P20	SPEED	4	6	8	10	4	6	8	6	12	6
	INCLINE	4	4	4	8	8	4	4	4	6	6
P21	SPEED	4	8	11	5	8	12	6	5	12	7
	INCLINE	4	7	8	7	9	9	4	9	5	5
P22	SPEED	4	6	10	11	7	7	10	7	12	4
	INCLINE	3	8	6	6	9	9	9	9	5	5
P23	SPEED	5	6	12	10	8	9	10	12	7	6
	INCLINE	2	7	4	4	8	8	5	5	7	7
P24	SPEED	5	7	11	11	11	8	8	11	7	6
	INCLINE	4	9	10	6	6	9	9	5	5	5
P25	SPEED	3	5	7	7	7	9	9	7	5	4
	INCLINE	4	4	10	8	8	6	6	8	4	4
P26	SPEED	4	5	7	10	7	7	8	10	6	5
	INCLINE	5	5	4	4	10	10	6	6	6	6
P27	SPEED	4	5	9	10	7	7	7	10	6	5
	INCLINE	3	4	7	9	9	6	6	8	4	4
P28	SPEED	4	4	7	10	10	10	10	7	5	4
	INCLINE	5	5	11	11	11	11	11	8	4	4
P29	SPEED	5	6	10	11	12	12	12	9	6	5
	INCLINE	4	4	10	8	8	8	8	8	3	3
P30	SPEED	5	6	8	9	9	9	11	12	7	5
	INCLINE	3	10	10	9	9	9	9	7	5	3
P31	SPEED	5	6	6	12	6	11	6	12	5	4
	INCLINE	3	3	8	8	8	10	10	12	8	4
P32	SPEED	5	7	9	11	5	7	9	7	12	7
	INCLINE	5	5	5	9	9	5	5	5	7	7
P33	SPEED	5	9	12	6	9	12	7	6	12	8
	INCLINE	5	8	9	5	10	10	5	10	6	6
P34	SPEED	5	7	11	12	8	8	11	8	12	5
	INCLINE	4	9	7	7	10	10	10	10	6	6
P35	SPEED	6	7	12	11	8	10	11	12	8	7
	INCLINE	3	8	5	5	9	9	6	6	8	8
P30	SPEED	6	8	12	12	12	9	9	12	8	7
	INCLINE	5	10	11	7	7	10	10	6	6	6



## PRACTICAL SOLUTIONS

<b>Problem</b>	<b>Reason</b>	<b>How to settle the problem</b>
Treadmill does not work	a. No connect to power supply	Plug into socket
	b. Safety switch not insert	Insert safety switch in monitor
	c. Cut off the signal circuit system	Check control panel and signal cable
	d. Treadmill is not switch on	Swtich on
Belt does not run properly	a. Running belt not lubricate well	Adjust running belt and apply silicon
	b. Belt is too tight	Adjust running belt
Belt is slipping	a. Belt is too loose	Adjust running belt
	b. Motor belt is too loose	Adjust the motor belt
Treadmill can not work	a. Did not connect the power supply	Connect the power supply
	b. Safety key did not put well	Well put the safety key on the correct position
	c. Transformer did not fix well or transformer defective	Fix well the transformer or change the transformer
	d. Electro circuit interrupt	Check the connect wire and the terminal of the connect wire, and well connect
Treadmill stop suddenly	a. Safety key fell off	Put well the safety key
	b. The electronic system problem	Ask for the after sale service
Key defected	Key is damaged	Change key
	Key can not work	Change keyboard and wire. Change PCB board. Change computer
E01	a. Connection wire loose or defective	Well connect the wire or change the wire
	b. Computer defective	Change the computer
	c. Transformer defective	Change the transformer
	d. Controller defective	Change the controller
E02	a. Motor connect wire or motor defective	Change the motor wire or change the motor
	b. The connect wire between the motor and controller is loose or controller defective	Well connect the wire or change the controller

<b>Problem</b>	<b>Reason</b>	<b>How to settle the problem</b>
E03	a. Speed sensor not well put	Well put the speed sensor
	b. Speed sensor defective	Change the speed sensor
	c. The connect wire between the speed sensor and the controller did not connect well	Well connect the wire
	d. Controller defective	Change the controller
E05	Controller defective	Change the controller
	Motor defective	Change the motor
E07	Computer can not test the safety key signal	Check the safety key and well put
No pulse	Handle pulse wire did not connect well or wire defective	Well connect the wire or change the wire
	Console circuit defective	Change the console
Console shortcut of display	The screw on the PCB is loose	Tight well the screw
	Console defective	Change the console

## Lubrication

The treadmill is factory-lubricated. However, it is recommended to check the lubrication of the treadmill regularly, to ensure an optimal operation of the treadmill. It is usually not necessary to lubricate the treadmill in the first year or the first 500 hours of operation.

After every 3 months of operation, lift the sides of the treadmill and feel the surface of the belt, as far as possible. If traces of silicon spray are found, lubrication is not necessary.



In case of a dry surface refer to the following instructions. Only use oil free silicon spray.

### Application of lubricant on the belt:

- Position the belt so that the seam is located in the middle of the plate.
- Insert the spray valve in the spray head of the lubricant container.
- Lift the belt at one side and hold the spray valve in a distance to the front end of striding belt and plate. Start at the front end of the belt. Lead the spray valve in direction of the back end. Repeat this process on the other side of the belt. Spray each side for about 4 seconds.
- Wait 1 minute to let the silicon spray spread, before starting the machine.

## Cleaning

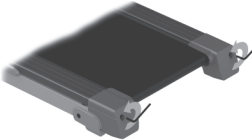
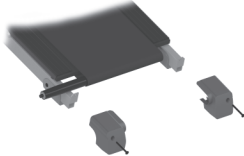
Make a regular preventive cleaning the treadmill following the steps:

	Unplugging the power cord. With the help of a tool, loosen the screws of the cover and remove it. Clean with a vacuum cleaner across the region taking care not to damage the electrical parts.
	Loosen the belt and wipe dry on the platform, removing the soot and dirt.
	With the belt still loose, remove the rear roller (removing the rear roll holders) and use a brush to remove belt residues or dirt that accumulate on the roll. Then wipe with a cloth moistened with alcohol on the roll. The front roller should be cleaned also raising the belt. Having finished the processes put the rollers.
	Evaluate the degree of tension of the belt, it can not be misaligned (moved to the left or right) and should not be too tight (will cause excessive noise) or loose (will slip). See the practical solutions how to align the belt. Replace the cover and secure with screws.

If you prefer the cleaning can be made by the technical assistance authorized. Paid service by the customer

- Never use abrasive or solvents for cleaning.
- Do not leave the equipment exposed to natural agents such as sunlight, rain, dew, dust, salt spray etc.
- Do not put the treadmill in dusty environments, wet, saunas or anywhere unventilated.
- Always use original spare parts as the conservation / improper maintenance can cause damage to the product, as well as the loss of warranty.



# Maintenance

Proper maintenance is very important to ensure a faultless and operational condition of the treadmill. Improper maintenance can cause damage to the treadmill or shorten the life of the product.

All parts of the treadmill must be checked and tightened regularly. Worn out parts must be replaced immediately.

## Belt Adjustment

You may need to adjust the running belt during the first few weeks of use. All running belts are properly set at the factory. It may stretch or be off center after use. Stretching is normal during the break-in period.

### Adjusting the belt tension

If the running belt feels as though it is - slipping or hesitating when you plant your foot during a run, the tension on the running belt may have to be increased.

#### To increase the running belt tension:

1. Place 8mm wrench on the left belt tension bolt. Turn the wrench clockwise 1/4 turn on the rear roller and increase the belt tension.
2. Repeat STEP 1 for the right belt tension bolt. You must be sure to turn both bolts the same number of turns, so the rear roller will stay square relative to the frame.
3. Repeat STEP 1 and STEP 2 until the slipping is eliminated.
4. Be careful not to tighten the running belt tension too much as you can create excessive pressure on the front and rear roller bearings. An excessively tightened running belt may damage the roller bearings that would result in bearing noise from the front and rear rollers.

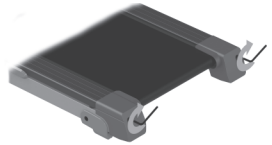

#### To decrease the tension on the running belt, turn both bolts counter-clockwise the same number of turns.

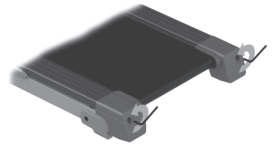

### Centering the running belt

When you run, you may push off harder with one foot than with another. The severity of the deflection depends on the amount of force that one foot exerts in relation to the other. This deflection can cause the belt to move off center. This deflection is normal and the running belt will center when nobody is on the running belt. If the running belt remains consistently off center, you will need to center the running belt manually.

Start the treadmill without anyone on the running belt, press FAST key until speed reached 6 km/h.

1. Observe whether the running belt is toward the right or left side of the deck.
  - If toward the left side of the deck, using wrench, turn the left adjustment bolt clockwise 1/4 turn and the left adjustment bolt counter clockwise 1/4.
  - If toward the right side of the deck, turn the right adjustment bolt clockwise 1/4 turn and the left adjustment bolt counter clockwise 1/4.
  - If the belt is still not center, repeat the above step until the running belt is on center.

2. After the belt is center, increase the speed to 16km/h and verify that it is running smoothly. Repeat the above steps if it is necessary.

If the above procedure is unsuccessful in resolving the off-center, you may need to increase the belt tension.

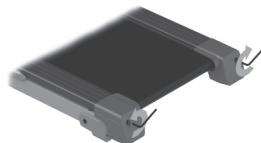
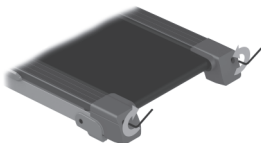

# WARRANTY

## General Warranty Terms

- a. The warranty will be carried out only upon presentation of the original bill of sale/receipt, and within the time limits set out in this Agreement. The warranty is provided by the Authorised Technical Service.
- b. The conditions set out in this Agreement are guaranteed to the first user purchaser of this product for a period of one (1) year (including the legal guarantee period - first 90 (ninety) days counted from the date of issuance of the note / tax coupon sale, in case of exclusively residential use.
- c. Warranty periods and coverage starting from the date of issuance of the note / tax coupon sale, including the statutory period of ninety (90) days:

PARTS AND COMPONENTS	TIME
Structure	1 year
Painting (oxidation)	1 year
Engine	1 year
Auxiliary plate	1 year
Monitor	1 year
Tilt engine	1 year
Belt	90 days
Correa	90 days
Platform	1 year
Motor Cover	1 year
Plastic parts and rubber	1 year
Power Cable	1 year
Manpower	1 year
Technical displacement	30 days

- d. Parts repaired or replaced under this warranty does not stop nor extend the warranty period originally stipulated.
- e. To utilize this warranty, the equipment must have been installed by Authorised Technical Service, except for residential products.
- f. The warranty does not cover installation and preventive maintenance services such as cleaning, lubrication and adjustment of the product.
- g. No dealer is authorized to receive client product from a customer to send it to the support or to return to it and provide information in the name of Manufacturer / Supplier about the progress of the service. The Manufacturer / Supplier or Authorised Technical Service will not be responsible for any damage or delay because of this non-compliance.
- h. The Manufacturer / Supplier will hold a spare parts inventory until they cease the manufacture or import the equipment. If ceased the production or import of the equipment the Manufacturer / Supplier spare supply its line of equipment for a reasonable period of time, according to the law.
- i. Within the period of 30 (thirty) days if the equipment presents some functional problem, the customer may choose to take the product to an authorized posts or requesting service in

- your home without travel expenses in those municipalities covered by the Authorised Technical Service. After the period of thirty (30) days or municipalities not covered by the Authorised Technical Service expenses resulting from any transport or equipment to a freight service, displacement or technical visit by qualified assistant, are due to the customer, whether or not this equipment covered by this warranty.
- j. Lubricants, silicones for treadmills, vaseline to the guide weights and micro oil to the joints of weight stations, should be exclusively recommended by the manufacturer, available in the Authorised Technical Service.
- k. Components that wear out with regular use of equipment such as motor brushes, belts, pads, brake bands, felt, steel chains and cables, when present in the equipment, will guarantee for a period of 90 days from the invoice or manufacturing defect found by the Authorised Technical Service.

## End of Warranty

This warranty will be considered void when:

- a. The normal period of its validity.
- b. The equipment is delivered for repair by anyone not authorized by Manufacturer / Supplier, signals are checked violation of its original features or assembly outside the factory default.
- c. Damage that it will suffer as a result of misuse, use of improper cleaning products, oxidation originating from external agents, weathering, neglect, modification, use of accessories not recommended, bad design for the application for which it is, falls, perforations, use and installation not in accordance with the instruction manual, wiring unfit tensions, ungrounded in bad sized grids and / or excessive fluctuations and overloads.
- d. For residential line is forbidden any type of user equipment maintenance or a third party other than the Authorised Technical Service.
- e. The product is used in gyms, condos, clinics, clubs, sauna, submerged in water or any use so that it resembles that does not end at the residential or the purpose of intended application.

## Observations

- a. Cables, carabiners, pedals when existing in the product must be replaced once a year.
- b. The Manufacturer / Supplier is not responsible for any accidents and their consequences, arising from breach of the original features or assembly outside the factory default of their equipment.
- c. Customer's responsibility are the costs of unfounded judged call answering.

Note: The Manufacturer / Supplier reserves the right to make changes without notice this.



## INFORMACIÓN DE SEGURIDAD

Lea este manual antes de utilizar el producto y guárdelo para consultarlo en el futuro, evitando riesgos de calefacción, incendios, descargas eléctricas o lesiones. Es responsabilidad del propietario asegurarse de que todos los usuarios del equipo estén adecuadamente informados sobre las precauciones de seguridad. Si el equipo no está en perfectas condiciones, llamar a un asistente técnico.

- Nunca permita que más de una persona use la caminadora al mismo tiempo.
- Los niños deberían ser supervisados para asegurar que no juegan con el aparato.
- Consulte a su médico antes de iniciar y durante cualquier programa de ejercicios. Especial atención se debe dar a los niños, mujeres embarazadas, ancianos, personas con problemas de corazón y las personas con discapacidad.

- Los valores indicados en el monitor son puntos de referencia, no puede ser considerado con suficiente precisión para la evaluación clínica.

- Mantener alejado de los equipos, los niños y los animales domésticos, sobre todo durante el uso y no introduzca objetos o dejar los orificios del equipo.

- No se pare sobre la banda de la cinta cuando encienda la máquina, evitando forzar el motor. Párese siempre primero sobre los costados de la misma, sobre las vigas cubiertas de plásticos. Súbase recién cuando la cinta esté en movimiento muy lento.

- Utilizar ropa deportiva adecuada. No use ropa suelta que pueda quedar atrapado en el equipo. Siempre use zapatos para hacer ejercicio. No camine descalzo o con sandalias.

Este aparato no está destinado para ser usado por personas cuyas capacidades físicas o mentales estén reducidas, o carezcan de experiencia, salvo si tienen supervisión por persona responsable.

- Si se daña el cable de alimentación, este debiera ser sustituido por personal técnico o electricista matriculado.

### Consideraciones Generales

- Coloque la caminadora en una superficie plana al menos 30 cm de distancia de cualquier pared, manteniendo la parte inferior libre de cualquier obstáculo.

**IMPORTANTE: Indefectiblemente todo aparato eléctrico debe tener descarga a tierra.**

- La conexión indebida del conductor de tierra del equipo puede resultar en el riesgo de una electrocución. Si tiene dudas de cómo se debe poner la máquina con descarga a tierra, consulte con un electricista matriculado.

- Para prevenir el sobrecalentamiento del motor no haga funcionar el aparato por más de una hora en máquinas de uso hogareño.

- Desenchufe la unidad cuando no esté en uso y cada vez que realice el mantenimiento, evitando así sobrecalentar innecesariamente el transformador y al motor, pudiendo dañar y arruinar su equipo.

- La falta de mantenimiento, limpieza preventiva y limpieza periódica, puede causar un aumento en el consumo de energía.

- Asegúrese de que la instalación eléctrica (cableado, enchufe y el interruptor) que conectará la caminadora está dimensionado para al menos 10A.

- Tomas muy viejas, deben ser reemplazados contactos sueltos u oxidados.

- No utilice estabilizadores o extensiones, o hacer modificaciones en el cable de alimentación, y nunca haga funcionar la caminadora junto con otros equipos en la misma toma.

- Al conectar la caminadora en la toma, espere unos 10 segundos antes de utilizar el monitor.

- La caminadora puede desencadenar el sistema de protección (reducción de la velocidad de la caminadora o incluso pararlo) cuando el peso del usuario es mayor que el especificado para el producto.

### Observaciones

A. Responsabilidad del cliente son los costos de responder a las llamadas que son infundadas.

B. Ningún revendedor o Asistencia Técnica Autorizada está autorizado para cambiar estos Términos o asumir compromisos en nombre del Fabricante / Distribuidor.

C. Fabricante / Distribuidor no es responsable de los accidentes y sus consecuencias derivadas de la violación de las características originales o montaje fuera de los ajustes de fábrica de sus productos.

NOTA: figuras y fotos en este manual son meramente ilustrativas. Fabricante / Distribuidor se reserva el derecho de realizar cambios sin previo aviso esto. Este manual puede ilustrar opcionales que no forman parte del equipo adquirido.

# ESPECIFICACIONES TÉCNICAS

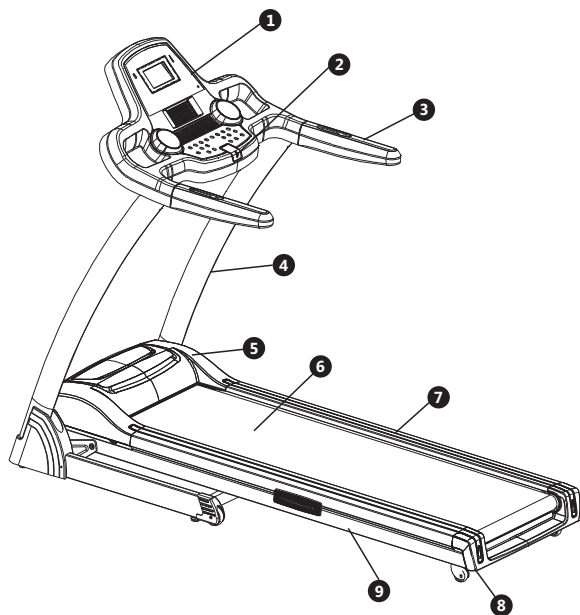

1. Monitor
2. Llave de seguridad
3. Agarre
4. Baranda
5. Carenado del motor
6. Lona
7. Perfil lateral
8. Acabamiento del rodillo trasero
9. Estructura principal

## Lona

Ancho	450 mm
Largo	1335 mm
Superficie de caminatas	450x2750mm

## Invasados

Altura	820 mm
Ancho	295 mm
Largo	1860 mm
Peso bruto	75 kg

## Motor

Tipo	Corriente directa
Potencia efectiva	2.0HP

## Especificaciones

Velocidad mínima	1 km/h
velocidad máxima	16 km/h
Inclinación	1-12 niveles
Altura	1681 mm
Ancho	758 mm
Largo	1615 mm
Peso líquido	67 kg

# INSTALANDO SU CAMINADORA



**NOTA:** Coloque la caja con el equipo en una superficie plana. Se recomienda que coloque una cubierta protectora para su piso. Tenga precaución al que va a cargar y transportar el equipo. Desembale y montar el equipo en el que se utilizará. Si es necesario, solicitar la asistencia de una persona.

## Paso 1

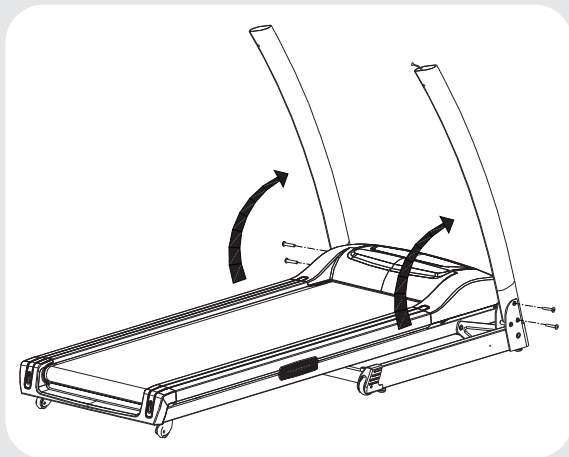

Coloque las barandas de soporte niveladas con la estructura base (como se muestra en la imagen), conecte el cable de señal que se encuentra entre la estructura base y la baranda, luego fije los tornillos M8x50x20 y bloquéelos.

## Paso 2

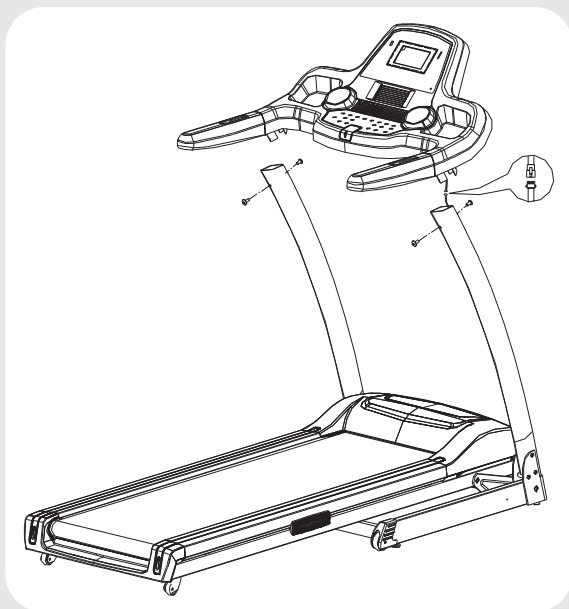

Conecte bien el cable de señal del monitor con el cable de la baranda, luego use 4 tornillos M8x15 para fijar el monitor en las barandas. Fijar bien los tornillos.

## Paso 3



Siga la punta de la flecha y coloque el acabamiento en la estructura inferior. Fije el acabamiento con dos tornillos (ST4x20) a cada lado. Instalación completa.

## PLEGANDO LA CINTA

1. Restaure la inclinación a la posición plana (0).
2. Desenchufe del tomacorriente antes de doblar.
3. Levante la plataforma hasta que quede paralela al poste vertical y los seguros del cilindro en su posición.
4. Precaución: verifique que el dispositivo de bloqueo del cilindro esté enganchado

## DESPLEGANDO LA CINTA

1. Coloque una mano en el manillar, use la otra para empujar la parte superior de la plataforma para correr hacia adelante.
2. Presione un pie en la sección central del cilindro para desconectar el mecanismo de bloqueo.
3. Permita que la plataforma comience a caer lentamente antes de soltar las manos.

## MOVIENDO LA CINTA

La máquina para correr se puede mover de manera segura dentro de la casa en su posición plegable utilizando las ruedas de transporte. Sujete firmemente el manillar con ambas manos, tire de la máquina para correr hacia usted, inclínela 30-40 grados hasta que sea portátil sobre las ruedas, arrastre o empuje lentamente.

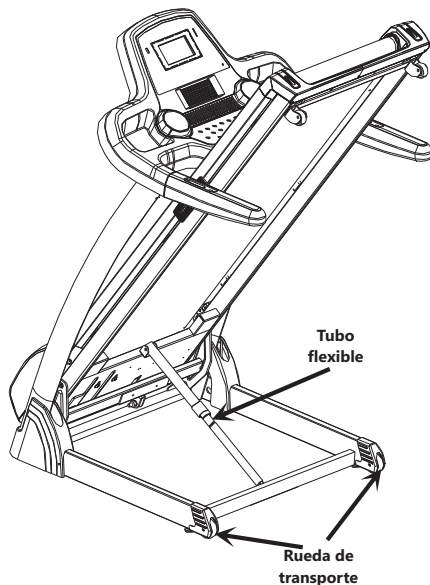

# CONOCE EL MONITOR Y DISFRUTE MEJOR DE SU EQUIPO

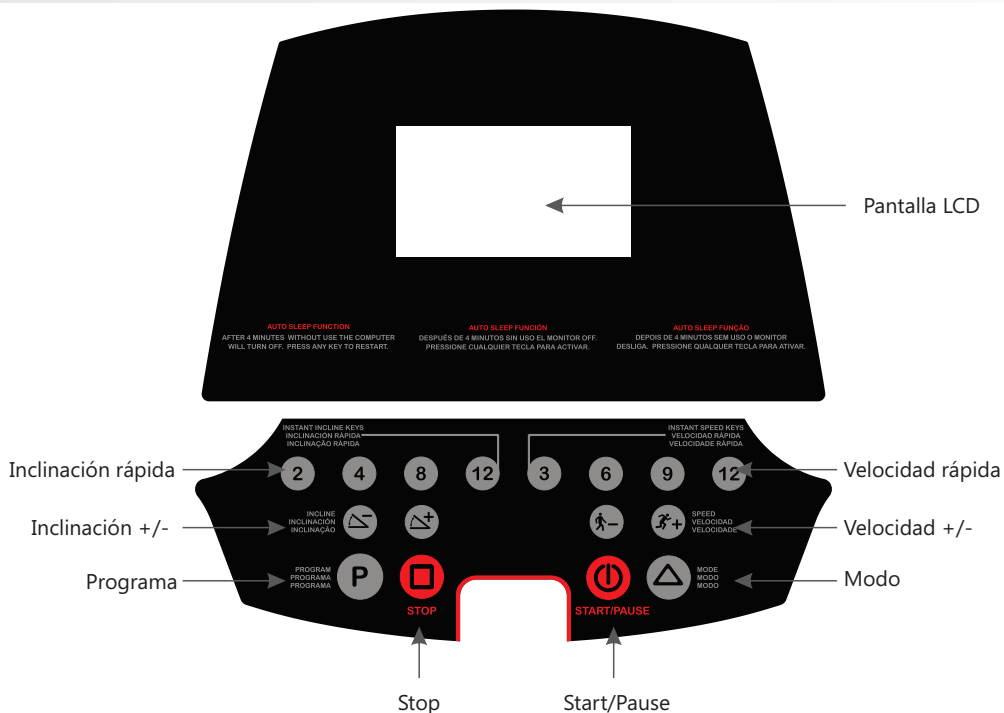

## **Función de computadora de instrucción**

- 1.1: P0: programa de entrenamiento USUARIO; P1-P36 el autoprograma preestablecido, tres programas de usuario, un programa FAT.
- 1.2: Pantalla LCD de 5 pulgadas y 16 teclas.
- 1.3: Función de conversión inter de pulgadas métricas.
- 1.4: Función grasa corporal.
- 1.5: Intervalo de velocidad: 1.0-16.0km / h, 0.6 ~ 10.0MILE / H.
- 1.6: Intervalo de inclinación: 0-12%.
- 1.7: Previene sobrecargas, sobretensiones, antideflagrantes, anti velocidad e interferencias electromagnéticas.
- 1.8: Auto comprobación y función de sonido de advertencia.
- 1.9: Funcionalidad personalizada.

## **Instrucción de pantalla LCD**

- 2.1: Pantalla DISTANCIA: muestra el valor numérico de la distancia.
- 2.2: Pantalla CALORÍAS: Muestra el valor numérico de calorías.
- 2.3: Pantalla HORA: Muestra el valor numérico del tiempo.
- 2.4: Pantalla de INCLINACIÓN: Muestra el valor de inclinación.
- 2.5: Pantalla PULSO: muestra el valor numérico del pulso.
- 2.6: Pantalla VELOCIDAD: Muestra el valor numérico de la velocidad.

## **Función de interconversión en pulgadas métricas**

3.1: Saque la llave de seguridad y presione la tecla "PROGRAMA" y la tecla "MODO" al mismo tiempo, la ventana "VELOCIDAD", muestra "10" significa cambiar de kilómetros a millas.

3.2: Saque la llave de seguridad y presione la tecla "PROGRAMA" y la tecla "MODO" al mismo tiempo, la ventana "VELOCIDAD", muestra "16" significa cambiar de millas a kilómetros.

## **Instrucción de botón**

4.1: "PROG": tecla de selección de programa: cuando la máquina está detenida, seleccione el programa P0-P36, U01-U03, FAT que prefiera.

4.2: "MODE": tecla de selección de modo, cuando la máquina está detenida, configure el modo que prefiera. Puede seleccionar la cuenta atrás del tiempo → cuenta atrás de la distancia → cuenta atrás de calorías → modo Normal. La posición de estándar es (30 minutos) cuando P1-P36.

4.3: Tecla "START": cuando la máquina está detenida, presione la tecla START para encenderla. Presione la tecla "START" cuando se ejecuta, se pausará.

4.4: Tecla "STOP", cuando la máquina está funcionando, detenga la máquina presionando la tecla STOP. Cuando la ventana LCD muestre el mensaje ERR, presione la tecla de parada para borrar el mensaje ERR. Cuando la máquina se detenga, presione la tecla "STOP", puede volver al estado de visualización predeterminado.

4.5: TECLA "+": aumenta la velocidad cuando corres. Incrementa el parámetro bajo la prueba de grasa corporal.

4.6: TECLA "-": disminuye la velocidad cuando corres. Disminuir el parámetro bajo la prueba de grasa corporal.

4.7: Tecla "QUICK SPEED": cuando la máquina está funcionando, seleccione la tecla de velocidad rápida 3, 6, 9, 12 que desea presionando la tecla de velocidad rápida.

4.8: "▲" TECLA: Incremente la inclinación presionando esta tecla.

4.9: "▼" TECLA: Disminuya la inclinación presionando esta tecla.

4.10: "TECLA DE INCLINACIÓN RÁPIDA": aumente la inclinación directamente presionando la tecla de inclinación rápida 2, 4, 8, 12.

## **Función de llave de seguridad**

En cualquier estado, si retira la llave de seguridad, la pantalla muestra: E-07 y zumbador de sonido BIBIBI. Luego, coloque llave de seguridad, todos los segmentos se inician por completo durante 2 segundos, luego vaya al modo de inicio manual (el equivalente a restablecimiento de compensación).

## **Programa de usuario**

En estos programas, el usuario puede definir la Velocidad y la Inclinación para un entrenamiento personal.

1. Desde la pantalla de espera, presione PROGRAM (P) para seleccionar U01 – U03.

2. El tiempo parpadeará, use la SPEED +/- para ajustar.

3. Presione MODE (M) para ingresar al primer segmento del programa.

4. Use SPEED +/- o INCLINE ▲/▼ para cambiar la velocidad y /o la inclinación del segmento.

5. Presione MODE (M) para moverse al siguiente segmento.

6. Cuando todos los 10 segmentos estén completos, presione START para comenzar. El programa exclusivo para el usuario se guardará. El usuario puede presionar el ciclo de la tecla "PROG" hacia U01-U03 y llamar directamente.

## **Comenzar la instrucción**

7.1: Coloque el cable de alimentación en la toma eléctrica con 10A. Coloque este interruptor en la posición "ON". La pantalla brilla con un sonido rápido.

7.2: Coloque la llave de seguridad en la posición correcta, luego encienda la alimentación, la luz de la ventana LCD está brillando y suena, la máquina para correr ingresa en el Modo Normal P0.

7.3: Presione la tecla "PROG" para seleccionar el programa P0 ~ P36; U01, U02, U03, FAT

a) Programa de usuario "P0". Presiona el ciclo "MODE" selecciona cuatro modos de entrenamiento. El usuario puede seleccionar la velocidad y la inclinación. La velocidad estándar es de 1.0km/h. La inclinación predeterminada es 0%.

Modo de entrenamiento 1: Contando. Tiempo, velocidad, distancia, calorías es más. La función de selección se cierra.

Modo de entrenamiento 2: Cuenta atrás del tiempo. En la selección, la ventana de tiempo parpadea, presione "+ " "- " para seleccionar. El rango es de 5-99 minutos. El valor predeterminado es 30:00.



Training mode 3: Distancia cuenta atrás. En la selección, la ventana velocidad parpadea, presione "+" "-" para seleccionar. El rango es 1.0-99.0km. Default es 1.0KM.

Modo de entrenamiento 4: Calories cuenta atrás. En la selección, la ventana calorías parpadea, presione "+" "-" para seleccionar. El rango es 20-990CAL. Estándar es 50CAL.

b) "P1-P36" Programas predeterminados. Sólo cuenta atrás del Tiempo. En la selección, la ventana tiempo parpadea, presione "+" "-" para seleccionar. El rango es 5-99 minutos. Estándar es 30:00. Presione "MODE" para volver a valor predeterminado

7.4: Presione la tecla "START" la ventana de velocidad aparecerá 5 → 4 → 3 → 2 → 1, entonces el equipo se ejecutará.

7.5: Presione "STOP" cuando se ejecuta, el equipo se detendrá lentamente. Todo volverá al estado inicial.

7.6: Presione las teclas "+" "-" o "QUICK SPEED KEY" para ajustar la velocidad que desee. Presione tecla "▲▼" o "QUICK INCLINE KEY" ajuste la inclinación que desee.

7.7: En cualquier estado, saque la llave de seguridad, la pantalla ventana : Er-7 y sonido. El equipo se detiene.

7.8: El controlador siempre bajo la inspección. El equipo se detendrá una vez finalizada la ocurrencia de accidentes. La ventana mostrará el mensaje ERR y el sonido.

7.9: Cuando la ventana muestra el mensaje ERR, presione tecla "STOP", el mensaje de error se borrar.

### **Función de grasa corporal**

Cuando se detenga la máquina, presione la tecla "PROG" para seleccionar "FAT" y entrar en la función de grasa corporal. La ventana izquierda de velocidad muestra el parámetro establecido, presione la tecla "MOD0" para elegir el número de serie del artículo; la ventana derecha de distancia muestra el elemento configurado, presione la tecla "+" "-" para configurar los datos.

A) F1 significa sexo, 1 (masculino), 2 (femenino). El original es masculino.

B) F2 significa Edad, el rango es 1-99, el valor predeterminado es 25.

C) F3 significa Altura, el rango es de 100-220 cm, el original es de 170 cm.

D) F4 significa Peso, el rango es de 20-150 kg, el valor predeterminado es 70 kg.

E) F5 significa FAT, muestra que ha finalizado el elemento establecido, y entre en la función de grasa corporal, presione las dos manos en el pulsador, espere 8 segundos y la ventana del elemento mostrará su IMC.

### **Función de grasa corporal imperial**

Cuando se detenga la máquina, presione la tecla "PROG" para seleccionar "FAT" y entrar en la función de grasa corporal. La ventana izquierda de velocidad muestra el parámetro establecido, presione la tecla "MOD0" para elegir el número de serie del artículo; la ventana derecha de distancia muestra el elemento configurado, presione la tecla "+" "-" para configurar los datos.

A) F1 significa sexo, 1 (masculino), 2 (femenino). El original es hombre

B) F2 significa Edad, el rango es 10-100, el valor predeterminado es 25.

C) F3 significa Altura, el rango es de 39-87 pulgadas, el original es de 67 pulgadas.

D) F4 significa Peso, el rango es de 44-330 libras, el valor predeterminado es de 154 libras.

E) F5 significa IMC, muestra que ha finalizado el elemento establecido, ingrese a la función de grasa corporal, presione las dos manos en el teclado del pulso, espere 8 segundos y la ventana del elemento mostrará su IMC.

### **Función de aumento y disminución de volumen**

Puede aumentar o disminuir el volumen cuando la máquina para correr está en modo de espera. No funciona cuando se está ejecutando, muestra modo ERROR E-07.

Función HRC (opcional):

a) Presione la tecla "PROG" y elija la función HRC cuando la máquina para correr no esté funcionando, la ventana CAL mostrará: "HRC"

b) La ventana DIS muestra "25" años normalmente con parpadeo, presione la tecla "SPEED +/-" para configurar la edad del usuario, desde 13 hasta 80.

c) Presione la tecla "MODE", la ventana DIS mostrará la figura THR, se calcula por sistema en función de la edad establecida.

d) Vuelva a presionar la tecla "MODE", la ventana de tiempo mostrará "30:00" minutos con parpadeo, presione la tecla "SPEED +/-" para ajustar la hora, en un rango de 5 a 99 minutos.

e) Presione la tecla "START", la máquina para correr comienza a funcionar, la ventana de tiempo mostrará una cuenta regresiva. Presione la tecla "STOP" o cuando la cuenta regresiva muestre "0", la máquina dejará de funcionar automáticamente.

f) El usuario debe usar un sistema de detección de frecuencia cardíaca inalámbrico para iniciar la función HRC para hacer ejercicios. Solo cuando no hay una señal de frecuencia cardíaca inalámbrica, la máquina para correr detectará la señal de pulso. Si no hay ninguna señal de frecuencia cardíaca, la máquina para correr continuará trabajando con la velocidad actual, hasta que la máquina de correr detecte la señal de la frecuencia cardíaca.

g) Una vez que la máquina para correr comienza a funcionar, la velocidad original es 3KM / H, la inclinación es del 0%, en 10 segundos, la máquina para correr estará fuera del control del HRC, pero aún puede controlar la velocidad y la inclinación con los botones.

h) Después de trabajar durante 10 segundos, si se detecta cualquier señal de frecuencia cardíaca, la función HRC detectará la frecuencia cardíaca del usuario y la máquina para correr controlará la velocidad y la inclinación automáticamente para mantener la frecuencia cardíaca en un cierto rango.

## Tabla de programas

		1	2	3	4	5	6	7	8	9	10
P1	VELOCIDAD	1	3	5	5	5	7	7	5	3	2
	INCLINACIÓN	2	2	8	6	6	4	4	6	2	2
P2	VELOCIDAD	2	3	5	8	5	5	6	8	4	3
	INCLINACIÓN	3	3	2	2	8	8	4	4	4	4
P3	VELOCIDAD	2	3	7	8	5	5	5	8	4	3
	INCLINACIÓN	1	2	5	7	7	4	4	6	2	2
P4	VELOCIDAD	2	2	5	8	8	8	8	5	3	2
	INCLINACIÓN	3	3	9	9	9	9	9	6	1	1
P5	VELOCIDAD	3	4	8	9	10	10	10	7	4	3
	INCLINACIÓN	2	2	8	6	6	6	6	6	1	1
P6	VELOCIDAD	3	4	6	7	7	7	9	10	5	3
	INCLINACIÓN	1	8	8	7	7	7	7	5	3	1
P7	VELOCIDAD	3	4	4	10	4	9	4	11	3	2
	INCLINACIÓN	1	1	6	6	6	8	8	10	6	2
P8	VELOCIDAD	3	5	7	9	3	5	7	5	11	5
	INCLINACIÓN	3	3	3	7	7	3	3	3	5	5
P9	VELOCIDAD	3	7	10	4	7	11	5	4	12	6
	INCLINACIÓN	3	6	7	3	8	8	3	8	4	4
P10	VELOCIDAD	3	5	9	10	6	6	9	6	11	3
	INCLINACIÓN	2	7	5	5	8	8	8	8	4	4
P11	VELOCIDAD	4	5	11	9	6	8	9	11	6	5
	INCLINACIÓN	1	6	3	3	7	7	4	4	6	6
P12	VELOCIDAD	4	6	10	10	10	7	7	10	6	5
	INCLINACIÓN	3	8	9	5	5	8	8	4	4	4
P13	VELOCIDAD	2	4	6	6	6	8	8	6	4	3
	INCLINACIÓN	3	3	9	7	7	5	5	7	3	3
P14	VELOCIDAD	3	4	6	9	6	6	7	9	5	4
	INCLINACIÓN	4	4	3	3	9	9	5	5	5	5
P15	VELOCIDAD	3	4	8	9	6	6	6	9	5	4
	INCLINACIÓN	2	3	6	8	8	5	5	7	3	3
P16	VELOCIDAD	3	3	6	9	9	9	9	6	4	3
	INCLINACIÓN	4	4	10	10	10	10	10	7	3	3
P17	VELOCIDAD	4	5	9	10	11	11	11	8	5	4
	INCLINACIÓN	3	3	9	7	7	7	7	7	2	2
P18	VELOCIDAD	4	5	7	8	8	8	10	11	6	4
	INCLINACIÓN	2	9	9	8	8	8	8	5	4	2
P19	VELOCIDAD	4	5	5	11	5	10	5	12	4	3
	INCLINACIÓN	2	2	7	7	7	9	9	11	7	3

P20	VELOCIDAD	4	6	8	10	4	6	8	6	12	6
	INCLINACIÓN	4	4	4	8	8	4	4	4	6	6
P21	VELOCIDAD	4	8	11	5	8	12	6	5	12	7
	INCLINACIÓN	4	7	8	7	9	9	4	9	5	5
P22	VELOCIDAD	4	6	10	11	7	7	10	7	12	4
	INCLINACIÓN	3	8	6	6	9	9	9	9	5	5
P23	VELOCIDAD	5	6	12	10	8	9	10	12	7	6
	INCLINACIÓN	2	7	4	4	8	8	5	5	7	7
P24	VELOCIDAD	5	7	11	11	11	8	8	11	7	6
	INCLINACIÓN	4	9	10	6	6	9	9	5	5	5
P25	VELOCIDAD	3	5	7	7	7	9	9	7	5	4
	INCLINACIÓN	4	4	10	8	8	6	6	8	4	4
P26	VELOCIDAD	4	5	7	10	7	7	8	10	6	5
	INCLINACIÓN	5	5	4	4	10	10	6	6	6	6
P27	VELOCIDAD	4	5	9	10	7	7	7	10	6	5
	INCLINACIÓN	3	4	7	9	9	6	6	8	4	4
P28	VELOCIDAD	4	4	7	10	10	10	10	7	5	4
	INCLINACIÓN	5	5	11	11	11	11	11	8	4	4
P29	VELOCIDAD	5	6	10	11	12	12	12	9	6	5
	INCLINACIÓN	4	4	10	8	8	8	8	8	3	3
P30	VELOCIDAD	5	6	8	9	9	9	11	12	7	5
	INCLINACIÓN	3	10	10	9	9	9	9	7	5	3
P31	VELOCIDAD	5	6	6	12	6	11	6	12	5	4
	INCLINACIÓN	3	3	8	8	8	10	10	12	8	4
P32	VELOCIDAD	5	7	9	11	5	7	9	7	12	7
	INCLINACIÓN	5	5	5	9	9	5	5	5	7	7
P33	VELOCIDAD	5	9	12	6	9	12	7	6	12	8
	INCLINACIÓN	5	8	9	5	10	10	5	10	6	6
P34	VELOCIDAD	5	7	11	12	8	8	11	8	12	5
	INCLINACIÓN	4	9	7	7	10	10	10	10	6	6
P35	VELOCIDAD	6	7	12	11	8	10	11	12	8	7
	INCLINACIÓN	3	8	5	5	9	9	6	6	8	8
P30	VELOCIDAD	6	8	12	12	12	9	9	12	8	7
	INCLINACIÓN	5	10	11	7	7	10	10	6	6	6



## SOLUCIONES PRÁCTICAS

Problema	Causa	Cómo resolver el problema
La caminadora no funciona	a. Fuente de alimentación no conectada	Conecte el enchufe
	b. Llave de seguridad no insertada	Inserte la llave de seguridad en le monitor
	c. Sistema de circuito de señal apagado	Compruebe el panel de control y el cable de señal
	d. Caminadora no esté encendida	Enciender
Correa no funciona correctamente	a. Correa no esté bien lubricada	Ajustar la correa e aplicar sicilona
	b. corre está muy apretado	Ajustar la correa
Correa está deslizando	a. Correa es demasiado flojo	Ajustar la correa
	b. Correa del motor es demasiado flojo	Ajustar la correa del motor
La caminadora no pude funcionar	a. No se conectó la fuente de alimentación	Conecte la fuente de alimentación
	b. Llave de seguridad no insertada	Inserte la llave de seguridad en le monitor
	c. El transformador no reparó bien o el transformador está defectuoso.	Reparar bien el transformador o cambiar el transformador.
	d. Interrupcion de circuito electro	Verifique el cable de conexión y el terminal del cable de conexión, y conéctelo bien
Caminadora parar repentinamente	a. La llave de seguridad se cayó	Inserte la llave de seguridad en le monitor
	b. Problema del sistema electrónico.	Pregunte por el servicio técnico
Llave defectuosa	La llave esta dañada	Cambiar la llave
	Llave no puede trabajar	Cambiar el teclado y el cable. Cambiar la placa PCB. Cambiar el monitor
E01	a. Cable de conexión suelto o defectuoso	Conecte bien o cambie el cable
	b. Monitor defectuoso	Cambiar el monitor
	c. Transformador defectuoso	Cambiar el transformador
	d. Controlador defectuoso	Cambiar el controlador
E02	a. Cable de conexión del motor o motor defectuoso	Cambie el cable del motor o cambie el motor
	b. El cable de conexión entre el motor y el controlador está suelto o el controlador está defectuoso	Conecte bien el cable o cambie el controlador

<b>Problema</b>	<b>Causa</b>	<b>Cómo resolver el problema</b>
E03	a. El sensor de velocidad no está bien puesto	Insertar bien el sensor de velocidad
	b. Sensor de velocidad defectuoso	Cambia el sensor de velocidad
	c. El cable de conexión entre el sensor de velocidad y el controlador no se conectó bien	Insertar bien el cable
	d. Controlador defectuoso	Cambiar el controlador
E05	Controlador defectuoso	Cambiar el controlador
	Motor defectuoso	Cambiar el motor
E07	La computadora no puede probar la señal de la llave de seguridad	Verifique la llave de seguridad y conecte bien
No hay pulso	El cable de pulso de la manija no se conectó bien o el cable está defectuoso	Conecte bien o cambie el cable
	Circuito de monitor defectuoso	Cambiar el monitor
Monitor con corte de pantalla	El tornillo en el PCB está suelto	Aprieta bien el tornillo
	Monitor defectuoso	Cambiar el monitor

# Lubrificación

Su caminadora viene pre-lubricado en la fábrica. Sin embargo, se recomienda verificar la lubricación de la cinta de correr con regularidad, para garantizar un funcionamiento óptimo de la caminadora. Por lo general, no es necesario lubricar la cinta de correr en el primer año o en las primeras 500 horas de operación.

Después de cada 3 meses de operación, levante los lados de la cinta de correr y sienta la superficie de la correa lo más lejos posible. Si se encuentran restos de aerosol de silicona, la lubricación no es necesaria.



En caso de una superficie seca, consulte las siguientes instrucciones. Solo use spray de silicona sin aceite.

## Aplicación de lubricante en la correa:

- Coloque la cinta de correr de modo que la costura esté ubicada en el centro del disco.
- Inserte la válvula de pulverización en el cabezal de pulverización del recipiente de lubricante.
- Levante la cinta de correr por un lado y sostenga la válvula de pulverización en una distancia hasta el extremo frontal de la cinta y la placa. Comience en el extremo frontal del cinturón. Dirija la válvula de pulverización en la dirección del extremo posterior. Repita este proceso en el otro lado de la cinta. Rocíe cada lado durante aproximadamente 4 segundos.
- Espere 1 minuto para que el aerosol de silicona se extienda, antes de encender la máquina.

# Limpeza

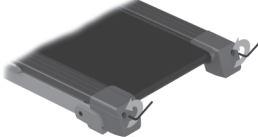
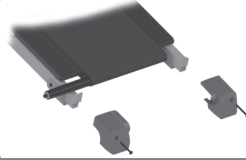
Periódicamente tome una limpieza preventiva en la caminadora siguiendo los siguientes pasos:

	Si desconecta el cable de alimentación. Con la ayuda de una llave, aflojar los tornillos del carenado y retírela. Limpiar con una aspiradora en toda la región teniendo cuidado de no dañar las partes eléctricas.
	Aflojar todo el lienzo y pasar un paño seco en la plataforma, eliminando el hollín y sugeiras.
	Con la lona sigue suelto, retire el rodillo posterior (eliminación de los soportes del rodillo trasero) y pasar un cepillo para eliminar los residuos de la lona o la suciedad que se acumulan en el rollo. A continuación, pasar un paño humedecido con alcohol en el rollo. El rodillo delantero deberá limpiarse también llegando a la lona. Habiendo terminado los procesos colocar los rodillos.
	Evaluar el grado de tensión de la correa, que no puede estar mal alineada (movido a la izquierda o derecha) y no debe ser demasiado apretado (causará ruido excesivo) o suelto (patinar). Ver las soluciones prácticas de cómo alinear el lienzo. Vuelva a colocar el carenado y asegurar con tornillos.

- Nunca utilizar disolventes o abrasivos para la limpieza.
- No dejar el aparato expuesto a los agentes naturales como el sol, la lluvia, el rocío, el polvo, niebla salina, etc.
- No coloque la máquina para correr en ambientes con polvo, húmedos, saunas o en cualquier lugar sin ventilación.
- Utilizar siempre recambios originales como la conservación / mantenimiento inadecuado puede causar daños en el producto, así como la pérdida de la garantía.

Si prefiere que esto puede ser limpiado por un pago autorizado de una visita técnica.

# Mantenimiento

El mantenimiento adecuado es muy importante para garantizar una condición impecable y operativa de la cinta de correr. Un mantenimiento inadecuado puede causar daños a la cinta de correr o acortar la vida útil del producto. Todas las partes de la cinta deben ser revisadas y ajustadas regularmente. Las piezas desgastadas deben ser reemplazadas inmediatamente.

## Ajuste de la cinta de correr

Es posible que deba ajustar la cinta de correr durante las primeras semanas de uso. Todas las caminadoras están configuradas de fábrica. Puede estirarse o descolgarse después del uso. El estiramiento es normal durante uso.

## Ajustando la tensión de la cinta de correr

Si se siente la cinta de correr como si estuviera deslizándose o dudando al plantar un pie durante una carrera, la tensión en la cinta de correr debe ser aumentada.

### Para aumentar la tensión de la cinta de correr:

1. Con una llave de 8 mm gire el tornillo de tensión izquierdo. Gire la llave en el sentido de las agujas del reloj 1/4 en rodillo trasero y aumente la tensión de la cinta.
2. Repita el PASO 1 para el tornillo de tensión derecho. Debe asegurarse de girar ambos tornillos el mismo número de vueltas, para que el rodillo trasero permanezca alineado con relación a la estructura.
3. Repita los PASOS 1 y 2 hasta que se elimine el deslizamiento.
4. Tenga cuidado de no apretar demasiado la tensión de la cinta, ya que puede crear una presión excesiva en los rodamientos de los rodillos delantero y trasero. Una cinta excesivamente tensada puede dañar los rodamientos de los rodillos, lo que provocaría ruido en los rodamientos de los rodillos delantero y trasero.

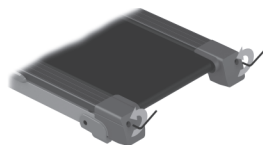
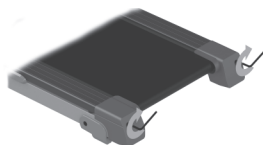

**Para disminuir la tensión en la cinta de correr, gire los tornillos en el sentido contrario el mismo número de vuelta.**

## Centrar la cinta de correr

Cuando corres, puedes empujar con más fuerza con un pie que con otro. La severidad de la deflexión depende de la cantidad de fuerza que ejerce un pie en la relación con el otro. Esta deflexión puede causar que la cinta se mueva fuera del centro. Esta desviación es normal y la cinta de correr se centrará cuando nadie está en la cinta de correr. Si la cinta de correr permanece constantemente fuera del centro, deberá centrar manualmente.

Arranque la cinta sin que nadie toque la cinta de correr, presione la tecla FAST hasta que la velocidad alcance los 6km/h.

1. Observe si la banda de correr está hacia el lado derecho o izquierdo de la plataforma.
  - Si va hacia el lado izquierdo de la plataforma, con una llave inglesa, gire el tornillo de ajuste izquierdo en el sentido de las agujas del reloj 1/4 de vuelta y el tornillo de ajuste de la izquierda en sentido antihorario 1/4.
  - Si va hacia el lado derecho de la plataforma, gire el tornillo de ajuste derecho en el sentido de las agujas del reloj 1/4 de vuelta y el tornillo de ajuste de la izquierda en el sentido contrario a las agujas del reloj 1/4.
  - Si la cinta no está centrada, repita el paso anterior hasta que la cinta esté en el centro.
2. Después de que la cinta esté en el centro, aumente la velocidad a 16 km/h y verifique que esté funcionando sin problemas. Repita los pasos anteriores si es necesario.

Si el procedimiento anterior no es exitoso para resolver el descentramiento, es posible que deba aumentar la tensión de la correa.

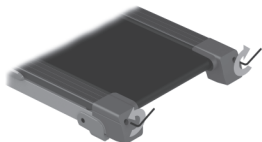
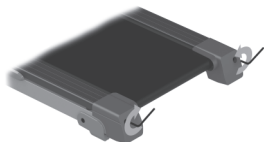

# GARANTÍA

## Condiciones Generales de la Garantía

- La atención en garantía será realizada solamente mediante la presentación de la factura/cupón fiscal original de venta y en los límites establecidos por este término. La garantía será prestada por la Red de Asistencia Técnica Autorizada.
- Las condiciones establecidas en el presente Acuerdo se garantiza al primer comprador usuario de este producto por un periodo de un (1) año (incluyendo el periodo de garantía legal - primeros 90 (noventa) días contados a partir de la fecha de emisión de la venta de cupones de la nota / de impuestos, en caso de uso exclusivamente residencial.
- Los periodos de garantía y la cobertura a partir de la fecha de emisión de la venta de cupones de la nota / de impuestos, incluyendo el plazo estatutario de los noventa (90) días:

PIEZAS Y COMPONENTES	TIEMPO
Estructura	1 año
Pintura (oxidación)	1 año
Motor	1 año
Placa auxiliar	1 año
Monitor	1 año
Motor de inclinación	1 año
Lona	90 días
Correa	90 días
Plataforma	1 año
Carena	1 año
Piezas de plástico y caucho	1 año
Cable de alimentación	1 año
Mano de obra	1 año
Desplazamiento técnico	30 días

- Las piezas reparadas o cambiadas bajo esta garantía no se extiende ni se extienden el periodo de garantía estipulado inicialmente.
- Para utilizar esta garantía, el equipo debe haber sido instalado por el asistente técnico autorizado, a excepción de los productos residenciales.
- La garantía no cubre los servicios de instalación y mantenimiento preventivo, como la limpieza, lubricación y ajuste del producto.
- Ningún revendedor está autorizado a recibir producto de cliente para encamilarlo a la Asistencia Técnica Autorizada o de esta retirarlo para devolución al mismo proporcionar informaciones en nombre de Fabricante / distribuidor sobre el progreso del servicio. El Fabricante / distribuidor no se responsabilizará por cualquier daño o retraso debido a este incumplimiento.
- El Fabricante / distribuidor mantendrá disponibles los repuestos hasta que dejen de fabricar o importar el equipo. Si cesado la producción o importación de los equipos para mantener el suministro de repuesto el Fabricante / distribuidor su línea de equipos para un periodo de tiempo razonable, de acuerdo con la ley.

- Dentro del plazo de 30 (treinta) días si el equipo presenta algún mal funcionamiento, el cliente puede optar por llevar el producto a un puestos autorizados o servicios que solicite en su casa sin gastos de viaje en los municipios incluidos en la Red de Asistencia Técnica Autorizada. Transcurrido el plazo de treinta (30) días o municipios no incluidos en la Red de Asistencia Técnica Autorizada los gastos resultantes de cualquier transporte o el equipo a un servicio de carga, desplazamiento o visita técnica por ayudante cualificado, se deben al cliente, si este equipo cubierto por esta garantía.
- Lubricantes, siliconas para caminadoras, vaselina para los pesos de guía y micro aceite a las articulaciones de las estaciones de peso, se recomienda exclusivamente por el fabricante, disponible en la Red de Asistencia Técnica Autorizada.
- Los componentes que se desgastan con el uso regular de los equipos, tales como escobillas del motor, correas, pastillas, bandas de freno, fieltro, cadenas y cables de acero, cuando está presente en el equipo, garantizan por un periodo de 90 días a partir de la factura o defecto de fabricación, apreciada por la Red de Asistencia Técnica Autorizada.

### Extinción de la Garantía:

Esta Garantía será considerada sin efecto cuando:

- Haya transcurrido normalmente el plazo de su validez.
- El equipamiento fuere entregado para reparación de las personas no autorizadas por el Fabricante / distribuidor, fueren verificados signos de violación de sus características originales o montaje fuera del nivel de fábrica.
- Hayan ocurrido daños que este venga a sufrir como consecuencia de mal uso, uso de productos de limpieza inadecuados, la oxidación de origen de los agentes externos, a la intemperie, negligencia, modificación, uso de accesorios no recomendados, mal diseño de la aplicación para la que es, caídas, perforaciones, utilizar e instalación que no esté conforme con el manual de instrucciones, cableado tensiones no aptos, sin conexión a tierra en redes de tamaño malos y / o fluctuaciones y sobrecargas excesivas.
- Para la línea residencial está prohibido cualquier tipo de mantenimiento del equipo de usuario o un tercero distinto de la red de asistencia técnica.
- El producto fuera utilizado en academias, condominios, clínicas, clubes, saunas, sumergido en agua o cualquier modo de uso que se asemeje a este, así como cualquier uso que no sea la finalidad de aplicación a que se destina.

### Observaciones:

- Cables, mosquetones, pedales cuando ya existente en el producto deben ser reemplazados una vez al año.
- El Fabricante / distribuidor no se responsabiliza por eventuales accidentes y sus consecuencias, derivadas de la violación de las características originales o montaje fuera del estándar de fábrica de sus equipamientos.
- Son de responsabilidad del cliente los costos de atención de llamadas infundado juzgado.

Nota: El Fabricante / distribuidor se reserva el derecho de promover alteraciones de éste sin previo aviso.





## INFORMAÇÕES DE SEGURANÇA

Leia atentamente este manual antes de usar o produto e conserve-o para futuras consultas, evitando riscos de aquecimento, fogo, choque elétrico ou danos físicos. É de responsabilidade do proprietário garantir que todos os usuários do equipamento sejam informados adequadamente das precauções de segurança.

Se o equipamento não estiver em perfeitas condições, chame um assistente técnico.

### Considerações gerais

- Posicione o equipamento em superfície nivelada, no mínimo 30 cm afastada de qualquer parede, mantendo livre de qualquer obstáculo.
- Desligue o aparelho da tomada quando não estiver em uso e sempre que for realizar manutenções.
- A falta de manutenção, limpeza preventiva e limpeza periódica, poderá ocasionar um aumento no consumo de energia.
- Certifique-se de que a instalação elétrica (fiação, tomada e disjuntor) onde será conectado o equipamento está dimensionada para no mínimo 10A.
- Tomadas muito antigas, frouxas ou com contatos oxidados devem ser substituídas.
- Se o cabo de alimentação do equipamento se encontra danificado, deve ser substituído por um novo, disponível na Rede de Assistência Técnica.
- Não utilize estabilizadores ou extensões, nem faça emendas no cabo de energia e nunca ligue o equipamento juntamente com outros equipamentos na mesma tomada.
- Ao ligar o equipamento na tomada, aguarde aproximadamente 10 segundos antes de operar o monitor.
- O equipamento poderá acionar o sistema de proteção (reduzindo a velocidade ou mesmo parando) quando o peso do usuário (a) for superior ao do especificado para o produto.
- Nunca permita o uso do equipamento por mais de uma pessoa ao mesmo tempo.
- Este produto não está destinado ao uso de pessoas (incluindo crianças) com alguma redução de capacidade física, sensorial ou mental, falta de experiência e conhecimento, a menos que se tenha dado as devidas instruções de uso do produto e esteja sob cuidados de uma pessoa responsável por sua

segurança. As crianças devem ser observadas para que não brinquem com o produto, estando ou não em uso.

- Consulte seu médico antes de iniciar e durante qualquer programa de exercício. Atenção especial deve ser dada à crianças, gestantes, idosos, pessoas com problemas cardíacos e portadores de alguma deficiência.

- O sensor de batimento cardíaco não é um instrumento médico. Vários fatores, inclusive o movimento do usuário, podem afetar a acuracidade da leitura dos batimentos. O sensor de batimento cardíaco é um recurso que indica apenas a tendência geral dos batimentos do coração de uma pessoa.

- Mantenha distante do equipamento, crianças e animais de estimação, principalmente durante o uso e não insira ou deixe objetos nas aberturas do equipamento.

- Vista trajes esportivos adequados. Não use roupas folgadas que eventualmente possam ficar presas ao equipamento. Use sempre tênis para exercitar-se. Não ande descalço ou com sandálias.

### Observações

A. São de responsabilidade do cliente as despesas decorrentes do atendimento de chamadas julgadas imprevistas.

B. Nenhum revendedor ou Assistência Técnica tem autorização para alterar este Termo ou assumir compromissos em nome do Fabricante / Fornecedor.

C. O Fabricante / Fornecedor não se responsabiliza por eventuais acidentes e suas conseqüências, decorrentes da violação das características originais ou montagem fora do padrão de fábrica de seus produtos.

**NOTA:** as figuras e fotos contidas neste manual são meramente ilustrativas. O fabricante / Fornecedor reserva-se o direito de alterar as especificações técnicas e de design sem aviso prévio. Este manual pode ilustrar opcionais que não fazem parte do equipamento adquirido.

# ESPECIFICAÇÕES TÉCNICAS

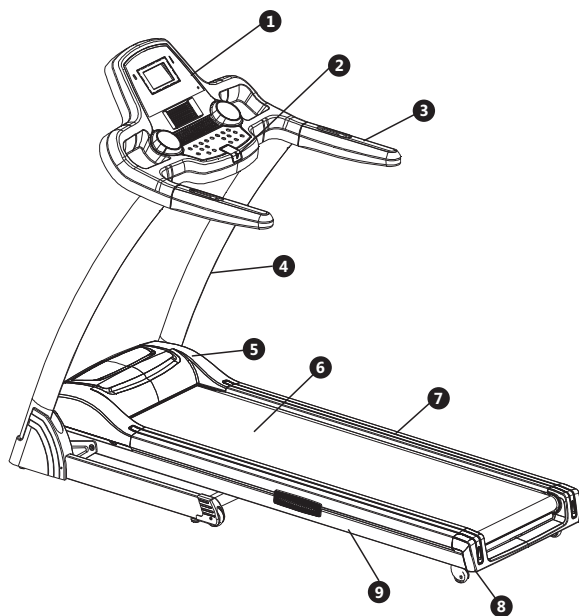

1. Monitor
2. Chave de segurança
3. Pegador
4. Varanda
5. Carenagem do motor
6. Lona
7. Perfil lateral
8. Acabamento do rolo traseiro
9. Estrutura principal

## Lona

Largura	450 mm
Comprimento	1335 mm
Superfície de caminhada	450x2750mm

## Embalado

Altura	820 mm
Largura	295 mm
Comprimento	1860 mm
Peso bruto	75 kg

## Motor

Tipo	Corrente direta
Potencia efetiva	2.0HP

## Especificações

Velocidade mínima	1 km/h
velocidade máxima	16 km/h
Inclinação	1-12 Níveis
Altura	1681 mm
Largura	758 mm
Comprimento	1615 mm
Peso líquido	67 kg

# MONTANDO SUA ESTEIRA



**NOTA:** Coloque a embalagem com o equipamento em uma superfície nivelada. É recomendado que você coloque uma cobertura de proteção para seu piso. Tenha cautela quando estiver carregando e transportando o equipamento. Desembale e monte o equipamento onde o mesmo será utilizado. Se necessário, peça o auxílio de uma pessoa.

## Passo 1

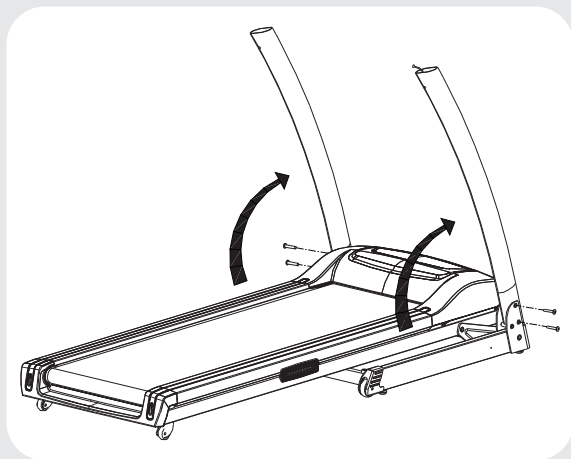

Posicionar varandas com a estrutura base (como se mostra na imagem), conecte o cabo da base com o cabo da varanda e fixe com os parafusos M8x50x20.

## Passo 2



Conecte o cabo de sinal do monitor com o cabo da varanda, use 4 parafusos M8x15 para fixar o monitor nas varandas. Aperte bem os parafusos.

## Passo 3



Encaixe os acabamentos da varanda e da base e fixe com dois parafusos St4x20 em cada lado. A montagem está finalizada.

## DOBRAR A ESTEIRA

1. Restaure a inclinação para a posição plana (0).
2. Desconecte do ponto de energia antes de dobrar.
3. Levante a parte traseira até ficar paralelo a varanda e travar o cilindro na posição.
4. Cuidado: verifique se o dispositivo de trava do cilindro está engatado

## DESDOBRAR A ESTEIRA

1. Coloque uma mão no pegador, use a outra para empurrar a parte superior do deck para frente.
2. Pressione um pé na seção intermediária do cilindro para desconectar o mecanismo de travamento.
3. Deixe o deck começar a cair lentamente antes de soltar as mãos.

## MOVENDO A ESTEIRA

A esteira pode ser movida em casa com segurança em sua posição dobrada usando as rodas de transporte. Segure firmemente o guidão com as duas mãos, puxe a esteira em sua direção, incline 30 a 40 graus até que seja portátil sobre rodas, arraste ou empurre lentamente.

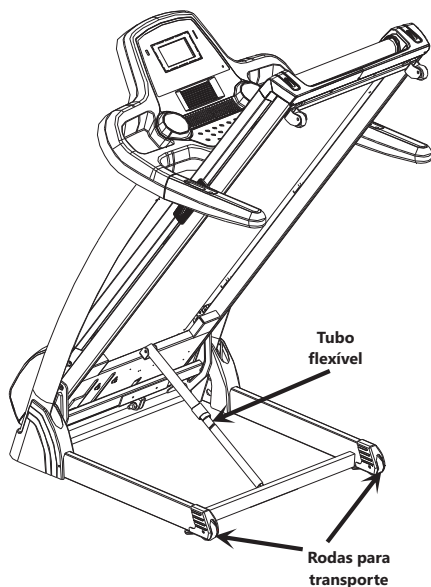

# CONHEÇA O MONITOR E APROVEITE MELHOR SEU EQUIPAMENTO

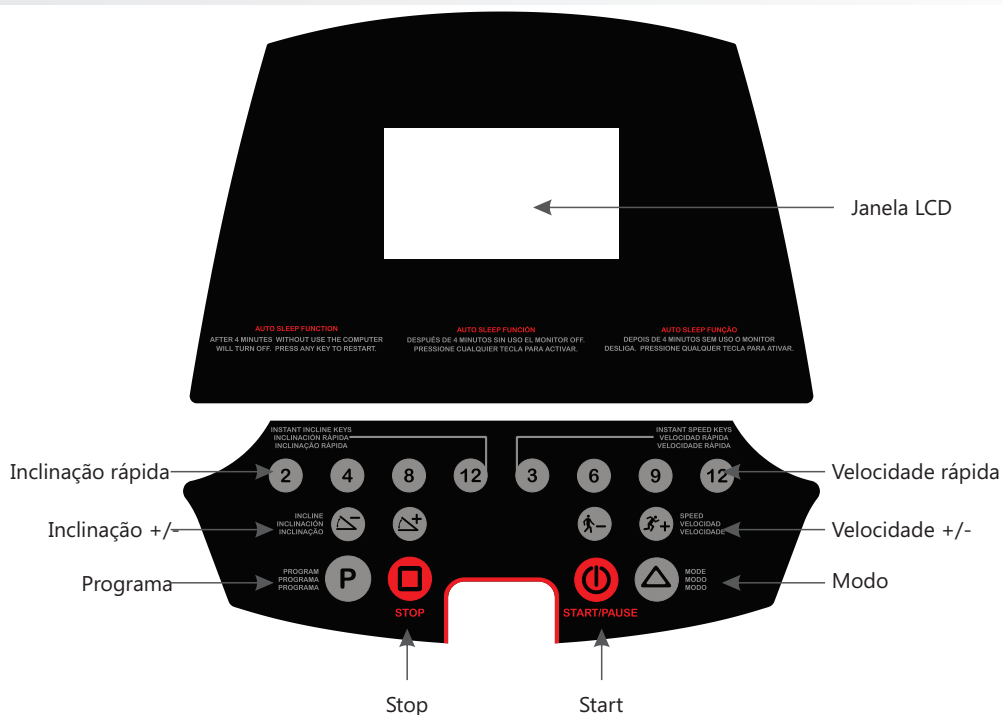

## Funções do monitor

- 1.1: P0: programa de treinamento do USUÁRIO; P1-P36 programas automáticos predefinidos, três programas de usuário, um programa FAT.
- 1.2: Janela de LCD de 5 polegadas e 16 teclas.
- 1.3: Função de conversão inter-polegadas métricas.
- 1.4: Função da gordura corporal.
- 1.5: Gama de velocidade: 1.0-16.0km / h, 0.6 ~ 10.0MILE / H.
- 1.6: Faixa de Inclinação: 0-12%.
- 1.7: Prevenção de sobrecarga, sobretensão, à prova de explosão, anti-velocidade e interferência eletromagnética.
- 1.8: Função de auto-verificação e aviso sonoro.
- 1.9: Funcionalidade personalizada.

## Instrução da janela do LCD

- 2.1: Janela DISTANCE: Exibe o valor numérico da distância.
- 2.2: Janela CALORIES: Exibe o valor numérico de calorías.
- 2.3: Janela TIME: Exibe o valor numérico de tempo.
- 2.4: Janela INCLINE: Mostra o valor inclinado.
- 2.5: Janela PULSE: Exibe o valor numérico de pulso.
- 2.6: Janela SPEED: Exibe o valor numérico da velocidade.

## **Função de interconversão de polegada métrica**

3.1: Retire a chave de segurança e pressione a tecla "PROGRAM" e a tecla "MODE" ao mesmo tempo, a janela "SPEED", exibe "10" significa trocar quilômetros em milhas.

3.2: Retire a chave de segurança e pressione a tecla "PROGRAM" e a tecla "MODE" ao mesmo tempo, a janela "SPEED", exibe "16" significa trocar milhas em quilômetros.

## **Instruções dos botões**

4.1: "PROG": tecla de seleção do programa: com a esteira parada, selecione o programa P0-P36, U01-U03, FAT de sua preferência.

4.2: "MODE": tecla de seleção de modo, com a esteira parada, ajuste o modo que preferir. Você pode selecionar a contagem regressiva de tempo → contagem regressiva de distância → contagem regressiva de calorias → modo normal. Tempo padrão 30 minutos quando P1-P36.

4.3: Tecla "START": Com a esteira parada, pressione a tecla START para ligar. Pressione a tecla "START" quando em execução e fará uma pausa.

4.4: Tecla "STOP", quando a esteira estiver em funcionamento, pare pressionando a tecla STOP. Quando o LCD exibir a mensagem ERR, pressione a tecla STOP para limpar a mensagem ERR. Quando a esteira parar, pressione a tecla "STOP" para voltar ao estado de exibição padrão.

4.5: Tecla "+": aumenta a velocidade durante a execução. Aumenta o parâmetro do teste de gordura corporal.

4.6: Tecla "-": diminua a velocidade ao correr. Diminui o parâmetro do teste de gordura corporal.

4.7: Tecla "QUICK SPEED": quando a esteira estiver em funcionamento, selecione a tecla de velocidade rápida 3, 6, 9, 12 desejada pressionando a tecla de velocidade rápida.

4.8: Tecla "▲": Aumenta a inclinação pressionando esta tecla.

4.9: Tecla "▼": Diminua a inclinação pressionando esta tecla.

4.10: "TECLA DE INCLINAÇÃO RÁPIDA: Aumente a inclinação diretamente pressionando a tecla de inclinação rápida 2, 4, 8, 12.

## **Função da chave de segurança**

Em qualquer estado quando retirada a chave de segurança aparecerão mostradores de janela: E-07 e a campainha de som BIBIBI. Quando recolocada a chave de segurança todos os segmentos se acenderão por completo por 2 segundos, em seguida, vá para o modo de partida manual.

## **Programa do usuário**

Nestes programas, o usuário pode definir a velocidade e inclinação para um treino pessoal.

1. Da tela inicial, pressione PROGRAM (P) para selecionar U01 – U03.

2. O tempo irá piscar, use o SPEED +/- para ajustar.

3. Pressione MODE (M) para entrar no primeiro segmento do programa.

4. Use SPEED +/- ou INCLINE ▲/▼ para alterar a velocidade e/ou inclinação do segmento.

5. Pressione MODE (M) para mover para o próximo segmento.

6. Quando todos os 10 segmentos estiverem completos, pressione START para começar. O programa exclusivo para o usuário será salvo. O usuário pode pressionar o ciclo da tecla "PROG" para U01-U03 e ligar diretamente.

## **Instrução de partida**

7.1: Conecte o cabo de alimentação na tomada elétrica com 10A. Vire esta chave para a posição "ON". A tela vai acender e dispara um som.

7.2: Coloque a chave de segurança na posição correta, em seguida a esteira entra no modo normal P0.

7.3: Pressione a tecla "PROG" para selecionar o programa P0 ~ P36; U01, U02, U03, FAT.

a) Programa do usuário "P0". Pressione o botão "MODE" selecione entre quatro modos de treinamento. O usuário pode selecionar a velocidade e inclinação. O padrão de velocidade é 1.0km/h. O padrão de inclinação é 0%.

Modo de treinamento 1: Contagem crescente de tempo, velocidade, distância, calorias

Modo de treinamento 2: Contagem regressiva do tempo. Sob a seleção, a janela de tempo pisca, pressione "+ " - " para selecionar. O intervalo é de 5 a 99 minutos. O padrão é 30:00.

Modo de treino 3: Contagem regressiva de distância. Na janela de velocidade, pressione "+" "-" para selecionar. O intervalo é de 1,0 a 99,0 km. O padrão é 1.0KM.

Modo de treinamento 4: Contagem regressiva de calorias. Na janela calorias pressione "+" "-" para selecionar. O intervalo é 20-990CAL. O padrão é 50CAL.

b) Programa predefinido "P1 — P36". Apenas para contagem regressiva. Sob esta seleção a janela de tempo pisca, pressione "+" "-" para selecionar. O intervalo é de 5 a 99 minutos. O padrão é 30:00. Pressione "MODE" para retornar ao valor padrão

7.4: Pressione a tecla "START", a janela de velocidade exibirá 5 → 4 → 3 → 2 → 1 e, em seguida, a esteira inicia.

7.5: Pressione a tecla "STOP" quando em execução, a esteira para lentamente. Tudo retornará ao valor padrão.

7.6: Pressione velocidade "+" "-" ou "QUICK SPEED KEY" para ajustar a velocidade desejada e inclinação "▲▼" ou "QUICK INCLINE KEY" para ajustar a inclinação desejada.

7.7: Em qualquer modo, retirada a chave de segurança o monitor exibirá: ER-7 e campainha de som e a esteira para.

7.8: O controlador está sempre sob inspeção. A esteira parará quando algum caso anormal acontecer. A janela mostrará a mensagem ERR e um som.

7.9: Quando a janela mostrar a mensagem ERR, pressione a tecla "STOP", a mensagem ERR será apagada.

### **Função Gordura Corporal**

Quando a esteira parar, pressione a tecla "PROG" para selecionar "FAT" e entrar na função de gordura corporal. Janela esquerda "SPEED" exibe o parâmetro definido, pressione "MODE" para escolher o número de série do item; a janela "DISTANCE" a direita exibe o parâmetro, pressione "+" "-" para definir os dados.

A) F1 significa Sexo, 1 (masculino), 2 (feminino). O padrão é masculino.

B) F2 significa Idade, o intervalo é de 1 a 99, o padrão é 25.

C) F3 significa altura, o intervalo é 100-220cm, o padrão é 170cm.

D) F4 significa Peso, o intervalo é 20-150kg, o padrão é 70kg.

E) F5 significa FAT, mostra que você terminou a definição dos parâmetros anteriores, entre na função de gordura corporal, coloque as duas mãos nos sensores, espere 8 segundos e a janela mostrará o seu IMC.

### **Função Gordura Corporal Imperial**

Quando a esteira parar, pressione a tecla "PROG" para selecionar "FAT" e entrar na função de gordura corporal. Janela esquerda "SPEED" exibe o parâmetro definido, pressione "MODE" para escolher o número de série do item; a janela "DISTANCE" a direita exibe o parâmetro, pressione "+" "-" para definir os dados.

A) F1 significa Sexo, 1 (masculino), 2 (feminino). O padrão é masculino

B) F2 significa Idade, o intervalo é 10-100, o padrão é 25.

C) F3 significa altura, o intervalo é 39-87 polegadas, o padrão é 67 polegadas.

D) F4 significa Peso, o intervalo é 44-330 libras, o padrão é 154 libras.

E) F5 significa FAT, mostra que você terminou a definição dos parâmetros anteriores, entre na função de gordura corporal, coloque as duas mãos nos sensores, espere 8 segundos e a janela mostrará o seu IMC.

### **Aumento e diminuição da função volume**

Você pode aumentar ou diminuir o volume quando a esteira estiver no modo de espera. Não funciona quando está em execução, no modo ERROR e no modo E-07.

Função HRC (opcional):

a) Pressione a tecla "PROG" e escolha a função HRC quando a esteira não estiver funcionando, a janela CAL mostrará: "HRC"

b) A janela DIS mostra "25" anos normalmente com piscar, pressione "SPEED +/-" para definir a idade do usuário, variando de 13 a 80.

c) Pressione a tecla "MODE" (MODO), a janela DIS mostrará THR que é calculado pelo sistema com base na idade que você definiu.

d) Pressione a tecla "MODE" novamente, a janela TIME mostrará "30:00" minutos piscando, pressione a tecla "SPEED +/-" para ajustar o tempo, variando de 5 a 99 minutos.

e) Pressione a tecla "START", a esteira começa a funcionar, a janela TIME mostrará a contagem regressiva. Pressione a tecla "STOP" ou quando a contagem regressiva mostrar "0" a esteira irá parar de funcionar automaticamente.

f) O usuário deve usar o sistema de detecção de frequência cardíaca sem fio para iniciar a função de HRC. Somente quando não houver sinal de frequência cardíaca sem fio, a esteira detectará o sinal de pulso via cabo. Se não houver nenhum sinal de frequência cardíaca, a esteira continuará funcionando com a velocidade atual até que a esteira detecte o sinal da frequência cardíaca.

g) Depois da esteira começar a trabalhar, a velocidade original é de 3KM/H, a inclinação é de 0%, em 10 segundos a esteira fica fora do controle do HRC, mas pode controlar a velocidade e inclinação com os botões.

h) Após trabalhar durante 10 segundos, se for detectado qualquer sinal de frequência cardíaca, a função HRC detectará a frequência cardíaca do usuário e a esteira controlará a velocidade e a inclinação automaticamente para manter a frequência cardíaca num determinado intervalo.

### Tabela de programas

		1	2	3	4	5	6	7	8	9	10
P1	VELOCIDADE	1	3	5	5	5	7	7	5	3	2
	INCLINAÇÃO	2	2	8	6	6	4	4	6	2	2
P2	VELOCIDADE	2	3	5	8	5	5	6	8	4	3
	INCLINAÇÃO	3	3	2	2	8	8	4	4	4	4
P3	VELOCIDADE	2	3	7	8	5	5	5	8	4	3
	INCLINAÇÃO	1	2	5	7	7	4	4	6	2	2
P4	VELOCIDADE	2	2	5	8	8	8	8	5	3	2
	INCLINAÇÃO	3	3	9	9	9	9	9	6	1	1
P5	VELOCIDADE	3	4	8	9	10	10	10	7	4	3
	INCLINAÇÃO	2	2	8	6	6	6	6	6	1	1
P6	VELOCIDADE	3	4	6	7	7	7	9	10	5	3
	INCLINAÇÃO	1	8	8	7	7	7	7	5	3	1
P7	VELOCIDADE	3	4	4	10	4	9	4	11	3	2
	INCLINAÇÃO	1	1	6	6	6	8	8	10	6	2
P8	VELOCIDADE	3	5	7	9	3	5	7	5	11	5
	INCLINAÇÃO	3	3	3	7	7	3	3	3	5	5
P9	VELOCIDADE	3	7	10	4	7	11	5	4	12	6
	INCLINAÇÃO	3	6	7	3	8	8	3	8	4	4
P10	VELOCIDADE	3	5	9	10	6	6	9	6	11	3
	INCLINAÇÃO	2	7	5	5	8	8	8	8	4	4
P11	VELOCIDADE	4	5	11	9	6	8	9	11	6	5
	INCLINAÇÃO	1	6	3	3	7	7	4	4	6	6
P12	VELOCIDADE	4	6	10	10	10	7	7	10	6	5
	INCLINAÇÃO	3	8	9	5	5	8	8	4	4	4
P13	VELOCIDADE	2	4	6	6	6	8	8	6	4	3
	INCLINAÇÃO	3	3	9	7	7	5	5	7	3	3
P14	VELOCIDADE	3	4	6	9	6	6	7	9	5	4
	INCLINAÇÃO	4	4	3	3	9	9	5	5	5	5
P15	VELOCIDADE	3	4	8	9	6	6	6	9	5	4
	INCLINAÇÃO	2	3	6	8	8	5	5	7	3	3
P16	VELOCIDADE	3	3	6	9	9	9	9	6	4	3
	INCLINAÇÃO	4	4	10	10	10	10	10	7	3	3
P17	VELOCIDADE	4	5	9	10	11	11	11	8	5	4
	INCLINAÇÃO	3	3	9	7	7	7	7	7	2	2
P18	VELOCIDADE	4	5	7	8	8	8	10	11	6	4
	INCLINAÇÃO	2	9	9	8	8	8	8	5	4	2
P19	VELOCIDADE	4	5	5	11	5	10	5	12	4	3
	INCLINAÇÃO	2	2	7	7	7	9	9	11	7	3



P20	VELOCIDADE	4	6	8	10	4	6	8	6	12	6
	INCLINAÇÃO	4	4	4	8	8	4	4	4	6	6
P21	VELOCIDADE	4	8	11	5	8	12	6	5	12	7
	INCLINAÇÃO	4	7	8	7	9	9	4	9	5	5
P22	VELOCIDADE	4	6	10	11	7	7	10	7	12	4
	INCLINAÇÃO	3	8	6	6	9	9	9	9	5	5
P23	VELOCIDADE	5	6	12	10	8	9	10	12	7	6
	INCLINAÇÃO	2	7	4	4	8	8	5	5	7	7
P24	VELOCIDADE	5	7	11	11	11	8	8	11	7	6
	INCLINAÇÃO	4	9	10	6	6	9	9	5	5	5
P25	VELOCIDADE	3	5	7	7	7	9	9	7	5	4
	INCLINAÇÃO	4	4	10	8	8	6	6	8	4	4
P26	VELOCIDADE	4	5	7	10	7	7	8	10	6	5
	INCLINAÇÃO	5	5	4	4	10	10	6	6	6	6
P27	VELOCIDADE	4	5	9	10	7	7	7	10	6	5
	INCLINAÇÃO	3	4	7	9	9	6	6	8	4	4
P28	VELOCIDADE	4	4	7	10	10	10	10	7	5	4
	INCLINAÇÃO	5	5	11	11	11	11	11	8	4	4
P29	VELOCIDADE	5	6	10	11	12	12	12	9	6	5
	INCLINAÇÃO	4	4	10	8	8	8	8	8	3	3
P30	VELOCIDADE	5	6	8	9	9	9	11	12	7	5
	INCLINAÇÃO	3	10	10	9	9	9	9	7	5	3
P31	VELOCIDADE	5	6	6	12	6	11	6	12	5	4
	INCLINAÇÃO	3	3	8	8	8	10	10	12	8	4
P32	VELOCIDADE	5	7	9	11	5	7	9	7	12	7
	INCLINAÇÃO	5	5	5	9	9	5	5	5	7	7
P33	VELOCIDADE	5	9	12	6	9	12	7	6	12	8
	INCLINAÇÃO	5	8	9	5	10	10	5	10	6	6
P34	VELOCIDADE	5	7	11	12	8	8	11	8	12	5
	INCLINAÇÃO	4	9	7	7	10	10	10	10	6	6
P35	VELOCIDADE	6	7	12	11	8	10	11	12	8	7
	INCLINAÇÃO	3	8	5	5	9	9	6	6	8	8
P30	VELOCIDADE	6	8	12	12	12	9	9	12	8	7
	INCLINAÇÃO	5	10	11	7	7	10	10	6	6	6



## SOLUÇÕES PRÁTICAS

Problema	Causa	Solução
Esteira não funciona	a. Sem conexão à fonte de alimentação	Conecte no soquete
	b. Chave de segurança não conectada	Insira a chave no monitor
	c. Sistema de circuito de sinal cortado	Verifique o painel de controle e o cabo de sinal
	d. A esteira não está ligada	Ligue a esteira
Lona não funciona corretamente	a. Lona não está lubrificada	Ajuste a lona e aplique silicone
	b. Lona muito apertada	Ajuste a lona
Belt is slipping	a. Lona muito frouxa	Ajuste a lona
	b. Correia do motor frouxa	Ajuste a correia do motor
Esteira não pode funcionar	a. Não conectou a fonte de alimentação	Ligue a fonte de alimentação
	b. Chave de segurança não está bem colocada	Coloque a chave de segurança na posição correta
	c. Transformador não está bem fixo ou transformador defeituoso	Fixe bem o transformador ou substitua o transformador
	d. Interrupção de circuito elétrico	Verifique o fio de conexão e o terminal do fio de conexão e conecte bem
Esteira para de repente	a. Chave de segurança caiu	Recoloque a chave
	b. Problema do sistema eletrônico	Solicite serviço técnico
Tecla defeituosa	Tecla está danificada	Substitua a tecla
	Tecla não pode aciona	Substitua o teclado e o fio, a placa PCB ou o monitor
E01	a. Conecte o cabo solto ou defeituoso	Conecte ou substitua cabo
	b. Monitor defeituoso	Substitua o monitor
	c. Transformador defeituoso	Substitua o transformador
	d. Controlador defeituoso	Substitua o controlador
E02	a. Cabo de conexão do motor ou motor defeituoso	Substitua o cabo do motor ou mude o motor
	b. O cabo de conexão entre o motor e o controlador está solto ou o controlador está com defeito	Conecte bem o cabo ou troque o controlador

<b>Problema</b>	<b>Causa</b>	<b>Como solucionar o problema</b>
E03	a. Sensor de velocidade não está bem fixo	Fixe bem o sensor de velocidade
	b. Sensor de velocidade defeituoso	Troque o sensor de velocidade
	c. O cabo de conexão entre o sensor de velocidade e o controlador não está conectado	Reconecte o cabo
	d. Controlador defeituoso	Substitua o controlador
E05	Controlador defeituoso	Substitua o controlador
	Motor defeituoso	Substitua o motor
E07	O computador não pode testar o sinal da chave de segurança	Verifique a chave de segurança e coloque corretamente no lugar
Sem pulso	O cabo de pulso não está bem conectado ou o cabo está com defeito	Conectar bem substituir o cabo
	Circuito do monitor defeituoso	Substitua o monitor
Monitor não exibe por completo	O parafuso no PCB está solto	Aperte o parafuso
	Monitor defeituoso	Substitua o monitor

## Lubrificação

Sua esteira vem pré-lubrificada de fábrica. No entanto, recomenda-se verificar regularmente a lubrificação da esteira, para assegurar o funcionamento ideal da esteira. Geralmente, não é necessário lubrificar a esteira no primeiro ano ou nas primeiras 500 horas de operação.

Depois de cada 3 meses de operação, levante os lados da esteira e verifique a superfície da lona o máximo possível. Se forem encontrados vestígios de silicone, a lubrificação não é necessária.

Em caso de superfície seca, consulte as instruções a seguir. Use apenas spray de silicone sem óleo.

### Aplicação de lubrificante na lona:

- Posicione a lona de modo que a costura esteja localizada no centro.
- Insira a válvula de pulverização do recipiente de lubrificante.
- Levante a lona de um lado aplique o lubrificante começando na parte frontal da lona até a parte traseira.

Repita este processo no outro lado da lona. Pulverize cada lado por aproximadamente 4 segundos.

- Aguarde 1 minuto para que o spray de silicone se espalhe, antes de ligar a máquina.

## Limpeza

Periodicamente faça uma limpeza preventiva na esteira seguindo os passos a seguir:

	Retirar o cabo de energia da tomada. Com a ajuda de uma chave, soltar os parafusos da carenagem e removê-la. Com um aspirador limpe toda a região cuidando para não danificar as partes elétricas.
	Afrouxar toda a lona e passar um pano seco na plataforma, retirando a fuligem e sujeiras.
	Com a lona ainda frouxa, retirar o rolo traseiro (retirando os suportes do rolo traseiro) e passe no rolo uma escova para tirar resíduos de lona ou sujeiras que acumulam. Em seguida passar um pano umedecido com álcool no rolo. O rolo dianteiro deve ser limpo igualmente levantando-se a lona. Tendo terminado os processos recolocar os rolos.
	Avaliar o grau de tensão da lona, ela não pode estar desalinhada (deslocada para a esquerda ou para a direita) e nem deve estar muito esticada (ocasionará excesso de ruído) ou frouxa (patinará). Veja nas soluções práticas como alinhar a lona. Recoloque a carenagem e fixe com parafusos.

Se você preferir esta limpeza poderá ser feita por um técnico autorizado mediante pagamento de uma visita técnica.

- Nunca use abrasivo ou solventes para a limpeza.
- Não deixe o equipamento exposto a agentes naturais tais como: luz solar, chuva, orvalho, poeira, maresia etc.
- Não coloque a esteira em ambientes empoeirados, úmidos, saunas ou em qualquer lugar não ventilado.
- Use sempre peças originais de reposição, pois a conservação/manutenção incorreta poderá acarretar danos ao produto, bem como a perda da garantia.

# Manutenção

A manutenção adequada é muito importante para assegurar uma condição impecável e operacional da esteira. A manutenção inadequada pode causar danos à esteira ou diminuir a vida útil do produto. Todas as partes do produto devem ser verificadas e ajustadas regularmente. As peças danificadas devem ser substituídas imediatamente.

## Ajuste da lona

Talvez seja necessário ajustar a lona durante as primeiras semanas de uso. Todas as esteiras são configuradas na fábrica mas pode acontecer alongamento ou deslocamento após o uso, o que é considerado normal.

## Ajustando a tensão da lona

Se a lona parece estar deslizando ou hesitando durante uma corrida, a tensão na lona deve ser aumentada.

### Para aumentar a tensão na lona:

1. Usando uma chave de 8 mm, gire o parafuso de tensão esquerdo. Gire a chave no sentido horário 1/4 de volta no rolo traseiro e aumentar a tensão da correia.
2. Repita o passo 1 para o parafuso de tensão direito. Você deve certificar-se de girar os dois parafusos o mesmo número de voltas, de modo que o rolo traseiro permaneça alinhado com a estrutura.
3. Repita as ETAPAS 1 e 2 até que o deslizamento seja eliminado.
4. Tenha cuidado para não apertar demais a tensão da correia, o que pode criar pressão excessiva sobre os rolamentos de rolos dianteiro e traseiro. Uma lona excessivamente tensionada pode danificar os rolamentos dos rolos, o que causaria ruído nos rolamentos dos rolos dianteiro e traseiro.

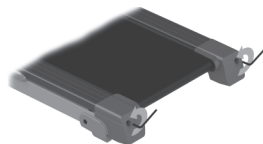
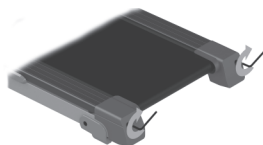

**Para diminuir a tensão na lona, gire os parafusos no sentido contrário o mesmo número de voltas.**

## Centralizar a lona

Quando você corre, você pode empurrar com mais um pé do que com outro. A gravidade da deflexão depende da quantidade de força exercida por um pé em relação ao outro. Esta deflexão pode fazer com que a lona se desloque do centro. Esse desvio é normal e a lona poderá ser centrada quando ninguém estiver na esteira. Se a lona estiver completamente fora do centro, você deve centralizá-la manualmente.

Inicie o movimento da lona, pressione a tecla FAST até que a velocidade atinja 6 km/h.

1. Observe se a lona está para o lado direito ou esquerdo da plataforma.
  - Se está para o lado esquerdo da plataforma, com uma chave inglesa, gire o parafuso de ajuste esquerdo no sentido horário 1/4 de volta e o parafuso de ajuste direito no sentido anti-horário 1/4.
  - Se está para o lado direito da plataforma, gire o parafuso de ajuste direito no sentido horário 1/4 de volta e o parafuso de ajuste esquerdo no sentido anti-horário 1/4.
  - Repita os passos anteriores até a lona estar no centro.
2. Depois que a lona estiver no centro, aumente a velocidade para 16 km/h e verifique se ela está funcionando sem problemas. Repita as etapas anteriores, se necessário.

Se o procedimento acima não for bem-sucedido na resolução do desvio, talvez seja necessário aumentar a tensão da lona.

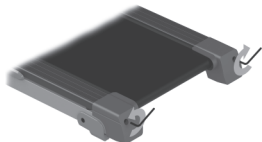
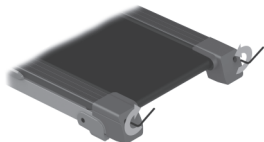

# GARANTIA

## Condições Gerais da Garantia

- a. O atendimento em garantia será realizado somente mediante a apresentação da nota/cupom fiscal original de Venda e nos limites fixados por este Termo. A garantia será prestada pela Rede de Assistência Técnica Autorizada que cobre os principais municípios no território nacional.
- b. As condições estabelecidas neste Termo estão asseguradas ao primeiro comprador usuário deste produto pelo período de 1(um) ano (incluído período da garantia legal - primeiros 90 (noventa dias), contado a partir da data de emissão da nota/cupom fiscal de venda, em caso de uso exclusivamente residencial.
- c. Períodos de garantia e cobertura contados a partir da data de emissão da nota/cupom fiscal de venda, incluindo o prazo legal de 90 (noventa) dias.

### PEÇAS E COMPONENTES

Estrutura  
Pintura (oxidação)  
Motor  
Placa Auxiliar  
Monitor  
Motor de Inclinação  
Lona  
Correia  
Plataforma  
Carenagem  
Peças plásticas e de borracha  
Cabo de Energia  
Mão-de-obra  
Deslocamento técnico

### PRAZO DA GARANTIA

1 ano  
1 ano  
1 ano  
1 ano  
1 ano  
90 dias  
90 dias  
1 ano  
1 ano  
1 ano  
1 ano  
1 ano  
1 ano  
30 dias

- d. Peças consertadas ou trocadas nos termos desta garantia, não interrompem nem prorrogam o prazo de garantia originalmente estipulado.
- e. Para utilizar-se por esta garantia, os equipamentos deverão ter sido instalados por assistente técnico autorizado, com exceção para produtos residenciais.
- f. A garantia não abrangerá os serviços de instalação e manutenção preventiva como: limpeza, lubrificação e regulação do produto.
- g. Nenhum revendedor está autorizado a receber produto de cliente para encaminhá-lo a Assistência Técnica Autorizada ou desta retirá-lo para devolução ao mesmo e a fornecer informações em nome do Fabricante / Fornecedor sobre o andamento do serviço. O Fabricante / Fornecedor ou a Assistência Técnica Autorizada não se responsabilizarão por eventuais danos ou demora em decorrência dessa não observância.
- h. O Fabricante / Fornecedor manterá disponíveis as peças de reposição enquanto não cessar a fabricação ou importação do equipamento. Caso cessada a produção ou importação do equipamento o Fabricante / Fornecedor manterá a oferta de reposição da sua linha de equipamentos por um período razoável de tempo, na forma da lei.

- i. Dentro do período de 30(trinta) dias, caso o equipamento apresente algum problema de funcionamento, o cliente poderá optar por levar o produto até um dos postos autorizados ou solicitar atendimento em seu domicílio sem despesas de deslocamento naqueles municípios cobertos pela Rede de Assistência Técnica Autorizada. Após o período de 30(trinta) dias ou em municípios não cobertos pela Rede de Assistência Técnica Autorizada as despesas decorrentes de eventuais transportes ou fretes do equipamento até uma assistência técnica, deslocamento ou visita técnica por assistente técnico autorizado, ocorrem por conta do cliente, estando ou não este equipamento coberto por esta garantia.
- j. Os lubrificantes, silicões para esteiras, vaselina para o guia de pesos e micro óleo para as junções das estações de musculação, deverão ser exclusivamente recomendados pelo fabricante, disponíveis na Rede de Assistência Técnica Autorizada.
- Componentes que se desgastam naturalmente com o uso regular do equipamento tais como escovas do motor, correias, lonas, cintas de freio, feltros, correntes e cabos de aço, quando presente no equipamento, terão garantia por um período de 90 dias contados da nota fiscal ou constatado defeito de fabricação pela Rede de Assistência Técnica Autorizada.

## Extinção da Garantia

Esta Garantia será considerada sem efeito quando:

- a. Do decurso normal do prazo de sua validade.
- b. O equipamento for entregue para o conserto a pessoas não autorizadas pela, forem verificados sinais de violação de suas características originais ou montagem fora do padrão de fábrica.
- c. Danos que este venha a sofrer em decorrência de mau uso, uso de produtos de limpeza impróprios, oxidação oriunda de agentes externos, intempéries, negligência, modificações, uso de acessórios não recomendados, mau dimensionamento para a aplicação a que se destina, quedas, perfurações, utilização e instalação em desacordo com o manual de instruções, ligações elétricas em tensões impróprias, sem aterramento, em redes elétricas mau dimensionadas e/ou sujeitas a flutuações excessivas e sobrecargas.
- d. Para linha residencial fica proibida qualquer tipo de manutenção do equipamento pelo usuário ou de terceiro que não a rede assistência técnica.
- e. O produto for utilizado em academias, condomínios, clínicas, clubes, sauna, submerso em água ou qualquer modo de uso que a este se assemelhe que não para o fim residencial ou a finalidade de aplicação a que se destina.

## Observações:

- a. Cabos, mosquetões, pedais quando existentes no produto, devem ser substituídos uma vez ao ano.
- b. O Fabricante / Fornecedor não se responsabiliza por eventuais acidentes e suas conseqüências, decorrentes da violação das características originais ou montagem fora do padrão de fábrica de seus equipamentos.
- c. São de responsabilidade do cliente as despesas decorrentes do atendimento de chamadas julgadas improcedentes.

Nota: O Fabricante / Fornecedor reserva-se o direito de promover alterações deste sem aviso prévio.



# **Athletic**

BEST FOR LIFE

**[www.athleticbrazil.com](http://www.athleticbrazil.com)**

Health tips, new products and more!  
Consejos de salud, nuevos productos y más!

Technical Assistance Network and Customer Service: see website.  
Red de Asistencia Técnica y Servicio al Cliente: Consulte el sitio web.

**[www.athletic.com.br](http://www.athletic.com.br)**

Dicas de saúde, novos produtos e muito mais!

Rede de Assistência Técnica e Atendimento ao Consumidor

Consulte o site ou ligue **0800 477770**