

Monopatín Eléctrico

»» **SCT-102**

Manual de  
**Instrucciones**



**ATENCIÓN:** Lea atentamente este manual antes de utilizar este scooter eléctrico. Por favor siga todas las instrucciones y advertencias para reducir el riesgo de manejar este equipo.

# ÍNDICE

INSTRUCCIONES DE SEGURIDAD IMPORTANTES -----	2
INSTRUCCIONES DE ARMADO -----	4
CARGA DE BATERÍA -----	7
MANTENIMIENTO -----	8
ANTES DE UTILIZAR -----	9
REPARACIONES -----	10
GARANTÍA -----	11

## INSTRUCCIONES IMPORTANTES DE SEGURIDAD

**PELIGRO:** Utilizar un scooter eléctrico puede ser una actividad peligrosa. Ciertas circunstancias pueden causar que los componentes fallen sin que esto sea causa de una falla del fabricante. Un Scooter puede y tiene la intención de acelerar, lo que puede generar una pérdida de control, caídas o situaciones peligrosas incluso tomando los requisitos adecuados, instrucciones o experiencia. Si esto sucede, podría resultar en lesiones graves o la muerte, incluso utilizando el equipo adecuadamente y con las respectivas medidas de seguridad. UTILICE ESTE EQUIPO BAJO SU PROPIO RIESGO Y SIEMPRE USE EL SENTIDO COMUN.

Este manual contiene múltiples advertencias y consideraciones de seguridad sobre las consecuencias de no revisar y mantener propiamente el scooter eléctrico. Partiendo de que cualquier accidente puede causar serios daños o incluso la muerte, esto no volverá a repetirse durante el resto de este manual.

### EQUIPAMIENTO ADECUADO PARA UTILIZAR EL SCOOTER

Siempre lleve el equipamiento adecuado para utilizar el scooter:

- Casco certificado (puede incluso que sea obligatorio por las regulaciones locales)
- Coderas y Rodilleras
- Remera manga larga y pantalón largo
- Guantes
- Zapatillas sin cordones largos ni suela alta. Nunca utilice este equipo descalzo o en sandalias, y asegúrese de que sus cordones estén siempre bien atados y lejos de las ruedas y sistema de manejo.

### USO Y SUPERVISION DE ADULTOS

**EL PILOTO ADMITE USUARIOS CON UN PESO MÁXIMO DE 100KG.** Que la persona se encuentre dentro del peso requerido, no quiere decir que la estructura de su cuerpo sea adecuada para mantener el control de este equipo.

Este manual contiene múltiples advertencias y consideraciones de seguridad. Es su responsabilidad revisar esta información y asegurarse de que todos los conductores estén informados, hayan entendido estas precauciones, y cuenten con todas las medidas de seguridad necesarias para utilizar el equipo. Advertimos que periódicamente deberá revisar estas instrucciones para reforzar las advertencias, y realizar el mantenimiento correspondiente a su scooter.

La recomendación de edad para los usuarios es **+16 años**. Cualquier conductor que no se sintiera cómodo con el scooter no deberá utilizarlo. La decisión de los padres de permitir a su hijo utilizar este equipo deberá ser basada en su nivel de madurez, habilidad, y capacidad de seguir las reglas. No toque los frenos ni el motor del scooter mientras esté encendido o inmediatamente después de haberlo apagado, ya que estas partes pueden levantar altas temperaturas.

Mantenga el scooter alejado de niños pequeños, y recuerde sólo permitir su utilización a aquellos que se sientan completamente cómodos con su manejo.

### USO Y SUPERVISION DE ADULTOS

Revise y respete las leyes locales que regulen la utilización de este tipo de scooter eléctricos.

Maneje siempre con sumo cuidado. Tenga cuidado con los obstáculos que puedan obstruir las ruedas y le hagan perder el control. Sea estrictamente cuidadoso con los peatones, y otros

## INSTRUCCIONES IMPORTANTES DE SEGURIDAD

obstáculos como ciclistas, skaters, niños, animales, y todo aquello que pudiera cruzarse en su camino. Respete los derechos de los otros.

Procure no activar el control de velocidad del manillar, a menos que el scooter esté en un lugar adecuado al aire libre que no permita maniobras como saltos, escaladas, y todo tipo de piruetas que representen un uso inadecuado del equipo.

Manténgase aferrado al manillar todo el tiempo que utilice este equipo.

### INSTRUCCIONES DE SEGURIDAD Y ADVERTENCIAS

El equipo sólo debe ser utilizado por 1 persona a la vez.

Nunca utilice el scooter en superficies resbalosas, o cerca de charcos o piscinas.

Mantenga las manos y todas las partes del cuerpo alejadas del motor, sistema de dirección, y otras partes móviles.

No utilice el scooter usando celular o auriculares.

Nunca remolque el scooter tirando de otro vehículo u otra persona.

Nunca sumerja el equipo en el agua, esto puede provocar severos daños a los componentes eléctricos e incluso generar situaciones de riesgo por transmisión.

Maneje este equipo solo por superficies planas, como pisos pavimentados , alejado de la presencia de arena, grava, hojas y piedras. Charcos, lodo, hielo, baches, calzadas resbaladizas, puede afectar la tracción del equipo y contribuir a una pérdida de control. Evite el exceso de velocidad provocado por descensos, éstos pueden causar pérdida de control.

No conduzca de noche o en áreas con visibilidad limitada.

No conduzca en áreas cerradas, o sobre superficies vulnerables como alfombras o pisos de madera.

Antes de conducir, revise lo siguiente:

- Asegúrese de que el sistema de freno funciona correctamente
- Todos los componentes están ajustados correctamente de acuerdo a las especificaciones del fabricante.
- Todos los componentes han tenido el mantenimiento adecuado, con repuestos autorizados por el fabricante e instalados por personal calificado del distribuidor oficial.

### USO EL CARGADOR

El cargador deberá ser revisado regularmente. Si sufre algún tipo de daño en el cable, ficha u otra parte, NO utilice el cargador hasta que sea reparado o remplazado.

Utilice solamente el cargador recomendado por su fabricante

Siempre sea cuidadoso cuando el equipo está cargando.

El cargador no es un juguete y deberá siempre ser utilizado por un adulto.

Nunca utilice el cargador cerca de líquidos o materiales inflamables.

Desconecte el cargador del enchufe y del scooter cuando no lo esté utilizando.

No exceda el tiempo de carga recomendado.

Siempre desconecte el cargador del scooter cuando lo esté limpiando o lavando con algún tipo de líquido.

PRESTE ATENCIÓN A LAS PRECAUCIONES ENUNCIADAS, DE LO CONTRARIO EL RIESGO DE LESIONES O ACCIDENTES SERÁ MAYOR. UTILICE EL EQUIPAMIENTO DE PROTECCIÓN ADECUADO.

## INSTRUCCIONES DE ARMADO

**PELIGRO:** Remueva todos los embalajes y piezas de la caja de presentación. Asegúrese de que el interruptor esté en “OFF” antes de comenzar a ensamblar el scooter.

Tiempo estimado de ensamble :

- Tomará unos 25 minutos , sin incluir la carga de batería
- La carga inicial puede tomar hasta 8 horas. (Ver adelante información de carga)



### HERRAMIENTAS NECESARIAS



Llave de 10mm/8mm  
(incluido).  
2 Llaves de 17mm/14mm  
(incluido)



Llave hexagonal 8mm  
(no incluida)  
Llave hexagonal 6mm  
(incluida)  
Llave hexagonal  
2.5mm (incluida)



Destornillador Phillips  
(incluido)

## INSTRUCCIONES DE ARMADO



Por favor siga los siguientes pasos

**PASO 1: abra el botón de bloqueo**

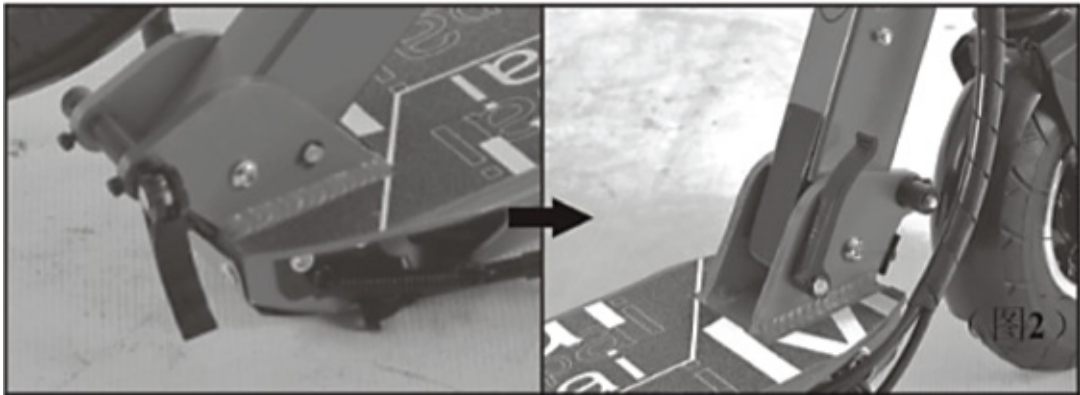

**PASO 2: presione el dispositivo de plegado y empuje el manillar hacia arriba**



# INSTRUCCIONES DE ARMADO

**PASO 3: bloquee nuevamente el dispositivo**



**PASO 4: estire los caños redondos y pliegue el manillar**



**PASO 5: ajuste mediante el botón de encastre la altura deseada para el equipo.**

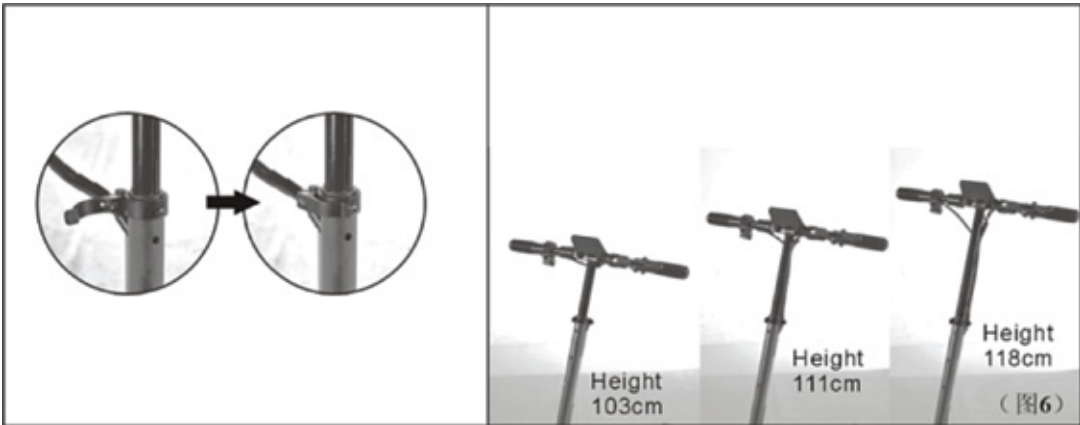



## CARGA DE BATERÍA

**ADVERTENCIA:** La batería debe estar cargada completamente antes de utilizar este equipo.

Componentes requeridos: Cargador

- Tiempo de carga inicial de batería: 8 Horas
- Recarga luego de la primer carga: +6 Horas
- En períodos durante los cuales no utilice el equipo regularmente, asegúrese de cargar la batería mensualmente para mantener su eficiencia al máximo.

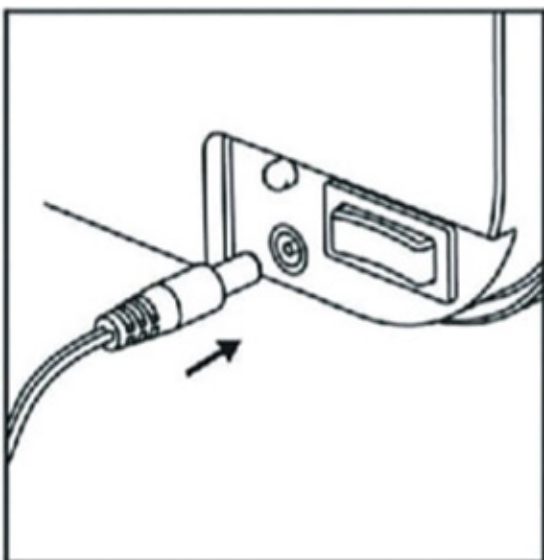

Asegúrese de que el interruptor esté en la posición de Apagado (OFF) antes de conectar el cargador. Conecte el cargador en el puerto que se ubica en el lado derecho de la caja de la batería.

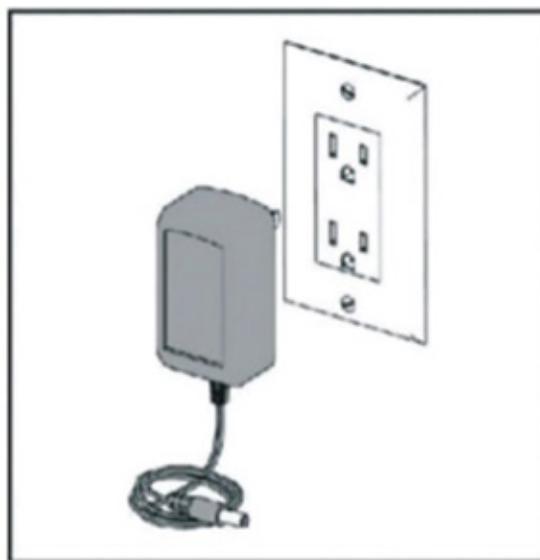

Conecte el cargador en el tomacorriente. La luz roja del cargador indicará que la carga de batería está en proceso, y la luz verde indicará que la batería ya se encuentra completamente cargada.

**ADVERTENCIA:** No utilice el equipo por primera vez hasta que haya completado las 8 Horas de carga inicial.

No seguir estas instrucciones puede ocasionar daños en el producto.

NOTA: El cargador tiene una pequeña ventana con dos luces LED que indican el estado de carga (Rojo= durante la carga / Verde = carga completa). Es normal que el cargador se caliente durante el proceso de carga, no debe preocuparse si sucede.

NOTA: Las baterías deben cargarse por lo menos una vez al mes, incluso si el equipo no se utilizó. No seguir estas instrucciones puede afectar la duración de la batería.

\* Este monopatín eléctrico modelo SCT-102 posee una fuente/cargador certificada, cumpliendo con las normas de seguridad eléctrica. Este únicamente podrá ser reemplazado por uno idéntico o de similares características, siempre que cumpla con todas las normas de seguridad eléctrica.

Los repuestos podrán ser adquiridos a través del distribuidor oficial, cumpliendo con las normas de seguridad antes mencionadas.

Las baterías de este equipo son de Litio 24V 6.0AH.



## MANTENIMIENTO

**Frenos:** revise que los frenos estén funcionando correctamente. Cuando usted presione el botón de frenos ubicado a la izquierda, deberá obtener una acción de frenado como respuesta adecuada. Cuando utilice los frenos con el sistema de control de velocidad encendido, el interruptor de los frenos debe detener el motor. Asegúrese de que los frenos no patinen.

**Estructura, hebilla de bloqueo y manillar:** revise que las conexiones estén correctamente ajustadas y no haya partes dañadas ni rotas. Aunque es raro que los marcos se rompan, es posible que esto suceda si el conductor realiza una maniobra agresiva o choca contra un muro. Adquiera el hábito de inspeccionar su equipo regularmente.

**Ruedas:** periódicamente revise que las ruedas no tengan un excesivo desgaste.

**Equipamiento de seguridad:** Siempre utilice el equipo de seguridad adecuado para manejar este producto. La utilización de casco certificado es necesaria para utilizar el equipo, así como también se recomienda la utilización de coderas y rodilleras. Utilice este equipo con zapatillas sin cordones largos ni suela alta. Nunca utilice este equipo descalzo o en sandalias, y asegúrese de que sus cordones estén siempre bien atados y lejos de las ruedas y sistema de manejo.

**Batería:** Asegúrese de que el interruptor esté apagado cuando el equipo no esté en uso.

## ANTES DE UTILIZAR

Antes de utilizar revise siempre lo siguiente:

### **Equipamiento de seguridad**

Siempre utilice el equipo de seguridad adecuado para manejar este producto:

- Casco certificado (puede incluso que sea obligatorio por las regulaciones locales)
- Coderas y Rodilleras
- Remera manga larga y pantalón largo
- Guantes
- Zapatillas sin cordones largos ni suela alta. Nunca utilice este equipo descalzo o en sandalias, y asegúrese de que sus cordones estén siempre bien atados y lejos de las ruedas y sistema de manejo.

**Frenos:** revise que funcionen correctamente. Cuando presione el botón de freno, y pise el freno de pie trasero, la rueda trasera debería detenerse o frenarse por completo sin tensión indebida. Asegúrese de que los frenos no patinen. No utilice el equipo si nota que los frenos no funcionan correctamente.

**Botón de Inicio:** Cuando el interruptor ubicado en el pie del scooter se encuentra en la posición de encendido (ON), el scooter se moverá cuando usted presione el botón de inicio del manillar. Asegúrese de estar en un lugar abierto o una superficie seguro, y de estar posicionado sobre el scooter de manera correcta, haciendo equilibrio y con ambas manos sobre el manillar.

**Ruedas:** inspeccione las ruedas si es necesario.

**Estructura, hebilla de bloqueo y manillar:** revise que las conexiones estén correctamente ajustadas y no haya partes dañadas ni rotas.

**Batería:** Asegúrese de que el interruptor esté en Apagado (OFF) cuando no esté en uso. Nunca exponga este equipo a muy bajas temperaturas. Las temperaturas bajas pueden dañar la batería.

**ADVERTENCIA:** Siempre asegúrese de estar en una superficie abierta antes de presionar el botón de inicio. Nunca presione el acelerador sin estar bien balanceado sobre el scooter y con ambas manos sobre el manillar.

Siempre es importante revisar el scooter antes de utilizarlo. No debe tener partes sueltas ni dañadas. Si las hubiera, deberá reemplazarlas antes de utilizar el equipo.

## REPARACIONES

### Cuidado y eliminación de la batería

No almacene las baterías en ambientes con temperaturas mayores a los 70° F (21° C) o por debajo de los 32°F (0°C)

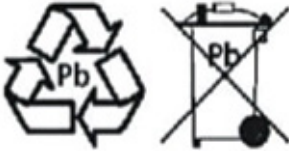

\* ESTE SCOOTER POSEE BATERÍAS DE LITIO QUE DEBEN SER RECICLADAS DE ACUERDO A LAS NORMATIVAS DE SU LOCALIDAD. POR FAVOR LEA CUIDADOSAMENTE LAS INSTRUCCIONES Y RESPETE LAS FORMAS DE ELIMINACIÓN.

**Eliminación:** Este producto contiene baterías de litio que deben ser dispuestas o recicladas de una forma adecuada para el cuidado del medio ambiente. No deseche las baterías junto con los desechos domésticos. No arroje las baterías al fuego ya que pueden explotar. La incineración y el deshecho de baterías con la basura doméstica va contra las normas en la mayor parte de las áreas y legislaciones. Envíe sus baterías usadas con un reciclador autorizado de baterías, o consulte con su distribuidor local de baterías.

**ADVERTENCIA: no mezcle baterías nuevas y baterías usadas. No mezcle baterías alcalinas, baterías estándares (carbono-zinc) o baterías recargables (níquel-cadmio).**

**No almacene las baterías en ambientes con temperaturas mayores a los 70° F (21° C) o por debajo de los 32°F (0°C)**

### Cargador

Utilice únicamente el cargador proveído por el fabricante o distribuidor. Si el cargador se encuentra dañado, deje de usarlo y reemplácelo por otro cargador recomendado por el fabricante o distribuidor.

**UTILICE ESTE EQUIPO EN CONDICIONES APROPIADAS, ÚNICAMENTE SOBRE SUPERFICIES SÓLIDAS, PLANAS, LIMPIAS Y SECAS, COMO PAVIMENTO O PISOS NIVELADOS.**

**GRACIAS POR LEER ESTE MANUAL**

**Y RECUERDE SIEMPRE UTILIZAR ESTE EQUIPO SIGUIENDO TODAS LAS INSTRUCCIONES DE SEGURIDAD PARA PODER DISFRUTARLO.**

La **Garantía RANDERS** cubre todo defecto o falla que pudiera producirse en el producto como consecuencia de partes estructurales que demuestren haber resultado defectuosas **durante los primeros 6 (seis) meses a partir de la fecha de compra.**

Quedan excluidos de la Garantía daños provocados por accidentes, golpes o uso indebido del producto (abuso de la función o de la resistencia técnica indicada).

Se asegura la reparación del mismo en un plazo que no puede exceder los **60 (sesenta) días a partir de la fecha** de la solicitud de la reparación, ampliable por razones de fuerza mayor.

### **BENEFICIOS**

- Nuestros centros de servicio autorizado le validarán la garantía de 6 (seis) meses al presentar el recibo que prueba su compra en un vendedor autorizado.
- Por favor, guarde ese recibo como prueba de su compra. Deberá presentarlo para obtener el servicio incluido en nuestra garantía de **6 (seis) meses.**

### **LA GARANTÍA DE 6 (MESES) NO INCLUYE**

- Deterioro resultado del desgaste normal, accidental o por negligencia. Por favor, lea el manual de instrucciones para el mantenimiento de su equipo **RANDERS.**
- Equipos **RANDERS** comprados a vendedores no autorizados por **ARGENTRADE.**
- Reparaciones realizadas por un tercero no autorizado.

Si necesita realizar cualquier tipo de reparación, por favor, póngase en contacto con un agente del servicio técnico autorizado a través de **Tel: 0810-345-0447** o por mail a [sat@argentrade.net](mailto:sat@argentrade.net) / [postventa@argentrade.net](mailto:postventa@argentrade.net)



• Para hacer efectiva dicha garantía es absolutamente imprescindible exhibir la factura de compra del producto.

• RANDERS se reserva el derecho de determinar si está en conformidad con los términos y las condiciones de la garantía de 6 meses. La misma se aplica y tiene validez solamente en el país de compra.



En caso de necesitar repuestos o asesoramiento, dirigirse a:

Calle 514 N° 2050 (1901) Ringuelet - La Plata - Bs.As.

Tel: 0810-345-0447

Información del producto o su uso: [sat@argentrade.net](mailto:sat@argentrade.net) / [postventa@argentrade.net](mailto:postventa@argentrade.net)

[www.randers.com.ar](http://www.randers.com.ar)

Para hacer efectiva la garantía RANDERS es imprescindible completar los datos del comercio donde se adquirió el producto, la fecha en que se realizó la venta y la ubicación del local junto con la información personal.

**DATOS PERSONALES:**

**Nombre y Apellido:**

**Domicilio:**

**Teléfono:**

**Comercio donde adquirió el producto:**

**Localidad:**

**Fecha de venta:**

**ARGENTRADE**

ARGENTRADE SRL- Calle 514 N° 2050 (1901)  
Ringuelet - La Plata - Bs.As. - Tel: 0800-333-0656  
info@argentrade.net - www.argentrade.net



## Recomendaciones Baterías Monopatines

1. Verificar que el cargador recibido sea el correcto para el modelo de monopatín adquirido.
  - a. Monopatín SCT-012: Cargador 25,2 V / 1,0/2,0 A
  - b. Monopatín SCT-101: Cargador 29,4 V / 1,5 A
  - c. Monopatín SCT-102 / SCT-102CA: Cargador 29,4 V / 2,0 A
  - d. Monopatín SCT-103: Cargador 42,0 V / 1,5 A
2. Secuencia de 1° y 2° Carga de acuerdo al manual de usuario (recordar que el Monopatin debe cargarse con la ficha de encendido/computadora apagada (OFF))
  - a. Monopatín SCT-012:
    - i. Tiempo de carga inicial de batería: 3 a 6 Horas
    - ii. Recarga luego de la primer carga: 6 Horas
    - iii. **ADVERTENCIA:** No utilice el equipo por primera vez hasta que haya completado las 6 Horas de carga inicial.
    - iv. **NOTA:** El cargador tiene una pequeña ventana con dos luces LED que indican el estado de carga (Rojo= durante la carga / Verde = carga completa). Es normal que el cargador se caliente durante el proceso de carga, no debe preocuparse si sucede.
    - v. **IMPORTANTE:** Una vez completado el ciclo de carga o recarga desenchufar el cagardor del monopatín y del toma corriente.
  - b. Monopatín SCT-101:
    - i. Tiempo de carga inicial de batería: 6 Horas
    - ii. Recarga luego de la primer carga: 6 Horas
    - iii. **ADVERTENCIA:** No utilice el equipo por primera vez hasta que haya completado las 6 Horas de carga inicial.
    - iv. **NOTA:** El cargador tiene una pequeña ventana con dos luces LED que indican el estado de carga (Rojo= durante la carga / Verde = carga completa). Es normal que el cargador se caliente durante el proceso de carga, no debe preocuparse si sucede.
    - v. **IMPORTANTE:** Una vez completado el ciclo de carga o recarga desenchufar el cagardor del monopatín y del toma corriente.
  - c. Monopatín SCT-102 / SCT-102CA:
    - i. Tiempo de carga inicial de batería: 8 Horas
    - ii. Recarga luego de la primera carga: 8 Horas
    - iii. **ADVERTENCIA:** No utilice el equipo por primera vez hasta que haya completado las 8 Horas de carga inicial.
    - iv. **NOTA:** El cargador tiene una pequeña ventana con dos luces LED que indican el estado de carga (Rojo= durante la carga / Verde = carga completa). Es normal que el cargador se caliente durante el proceso de carga, no debe preocuparse si sucede.
    - v. **IMPORTANTE:** Una vez completado el ciclo de carga o recarga desenchufar el cagardor del monopatín y del toma corriente.
  - d. Monopatín SCT-103:
    - i. Tiempo de carga inicial de batería: 6 Horas
    - ii. Recarga luego de la primer carga: 5 a 6 Horas
    - iii. **ADVERTENCIA:** No utilice el equipo por primera vez hasta que haya completado las 8 Horas de carga inicial.
    - iv. **NOTA:** El cargador tiene una pequeña ventana con dos luces LED que indican el estado de carga (Rojo= durante la carga / Verde = carga completa). Es normal que el cargador se caliente durante el proceso de carga, no debe preocuparse si sucede.
    - v. **IMPORTANTE:** Una vez completado el ciclo de carga o recarga desenchufar el cagardor del monopatín y del toma corriente.
3. De no haber completado la secuencia de carga inicial, se recomienda seguir la siguiente secuencia
  - a. Hacer una carga completa, seguida de un uso a descarga completa
  - b. Luego hacer la secuencia del punto 2 para cada modelo

4. Con el tiempo y las sucesivas cargas, puede que la batería pierda capacidad, entonces:
  - a. Hacer una carga completa, seguida de un uso a descarga completa
  - b. Hacer una carga completa
  - c. De todas formas, como regla general, lo que la gente denomina comúnmente «efecto memoria» es simplemente el envejecimiento de la batería.
  
5. Algunos consejos para mantener la batería correctamente son:
  - a. En el caso de los monopatines eléctricos, no se pueden cargar si el dispositivo está encendido.
  - b. ¿Cuándo debo cargar mi batería? Lo recomendable es cargarlas cuando el indicador de la batería marque batería baja. Por regla general estará a un 10-20% de capacidad. De todas formas, no les afecta en absoluto que la cargues cuando están a medio uso.
  - c. Evitar que la batería se sobrecaliente y sufra ningún daño, es recomendable desenchufar el cargador una vez que la batería está completa.
  - d. Tener un cargador homologado y con los voltajes adecuados recomendados por el fabricante
  - e. No utilizar el equipo en superficies con mucha agua/ lloviendo. Si se llega a filtrar agua hacia los circuitos internos, puede ocasionar cortocircuitos y fallas en la batería. Asegúrese que la misma no se haya mojado al iniciar la carga
  - f. No dejar el equipo cerca de objetos que irradian calor.
  - g. Ser cuidadosos en que el equipo no reciba golpes muy bruscos (un golpe que alcance una batería puede ocasionar problemas).
  - h. El estilo de conducción del propietario del monopatín, aumenta o disminuye la duración de la autonomía. Con una conducción más rápida y brusca el patinete consumirá más energía, en cambio una conducción suave sin llevar al límite el monopatín provocará una aumentó de la autonomía.

La autonomía de la batería se ve afectada por diversos factores como:

Peso del usuario (a mayor peso, la autonomía decae)

Terreno (tipo de asfalto)

Inclinación (cuanto más es la inclinación, la autonomía decae)

Viento en contra (cuanto más viento, la autonomía decae)

Forma de conducir (Con una conducción más rápida y brusca se consumirá más energía, en cambio una conducción suave sin llevar al límite el monopatín provocará una aumentó de la autonomía.)

Las autonomías expuestas en las publicaciones son en condiciones ideales (peso, asfalto plano en buen estado, sin inclinación, sin viento, y con batería cargada a full)